

 **hipomak**  
HYDRAULIC

---



# İçindekiler

## **Biz Kimiz?**

Firma Hakkında	04
Kronoloji	05

## **Üretim Hakkında**

Makine Parkuru	08
Üretim Kapiliyeti	09
Projelerimiz	10
Belgelerimiz	11
Laboratuvar	12
Test	13

## **Ürünlerimiz Hakkında**

Kullanım Alanları	16
PTO	17
Dişli Pompalar	18
Pistonlu Pompalar	19
Valf	20
Kontroller	21
Bağlantı Elemanları	22
Yağ Tankları & Yağ Soğutma	23
Teleskopik Silindirler	24
Ana Süreç	25

## **Neredeyiz**

Yurtiçi Servis Ağı	28
Lokasyon	29



# Biz Kimiz?

## Bu Bölümde

- 04 Firma Hakkında
- 05 Kronoloji

# 1988 yılında ZİYA CAMGÖZ tarafından kurulmuştur.

Ziya Usta Hidrolik, Konya 3. Organize Sanayi Bölgesi'nde; 11.000 m<sup>2</sup> açık alan, 7.500 m<sup>2</sup> kapalı alan, 1.200 m<sup>2</sup> yönetim binası olan fabrikası ile üst düzey hizmetlere imza atmaktadır.

## Firma bünyesinde;

- Yurt İçi Satış
- Yurt Dışı Satış
- Satın Alma
- Muhasebe
- Ar-Ge
- Üretim
- Üretim Planlama
- Kalite Güvence
- İnsan Kaynakları

## Firma bünyesinde çalışan beyaz- mavi yakalı kaç kişi?

- Toplam çalışan sayısı : 90
- Toplam idari personel : 28
- Toplam mühendis sayısı : 14



# KRONOLOJİ

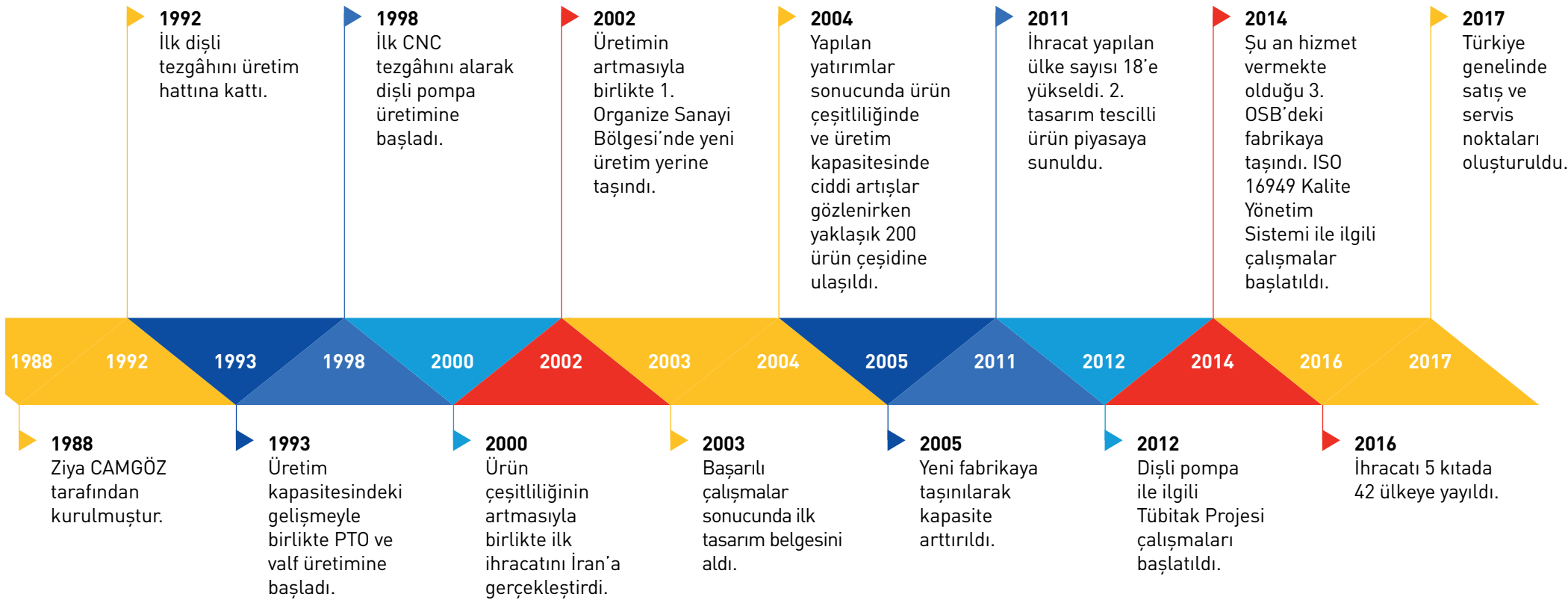





# Üretim Hakkında

## Bu Bölümde

- 08 Makine Parkuru
- 09 Üretim Kapabilitesi
- 10 Projelerimiz
- 11 Belgelerimiz
- 12 Laboratuvar
- 13 Test

# Makine Parkuru



- Yatay İşleme Merkezleri
- Dikey İşleme Merkezleri
- Cnc Torna Tezgâhları
- Universal Torna Tezgâhları
- Cnc Azdırma Tezgâhı
- Mekanik Azdırma Tezgâhları
- Fellow Tezgâhları
- Profil Taşlama Tezgâhları
- Raspalama
- Dişli Deneme, Köşe Kırma, Bileme ve Broş Tezgâhları
- Matkap
- Testere
- Cnc Taşlama
- Mekanik Taşlama
- Pompa Test Makineleri
- Pres
- Polisaj

# Üretim Kapiliyeti

## Üretim Kapiliyeti

- Ø 400 mm'e kadar tornalama,
- 900x550 mm ölçü ve 600 mm yüksekliğe kadar frezeleme,
- 6 modüle kadar dişli açma,
- 0,1 (Ra) değerine kadar taşlama kapiliyeti mevcuttur.



# Projelerimiz



## Tübitak Projesi 1507

SAE (Society of Automotive Engineers) Bağlantılı Özel Hidrolik Pompa İmalatı



## Tübitak Projesi 1507

Dıştan Dişli Hidrolik Pompanın Performans Parametrelerinin İyileştirilmesi Ve Gerçek Kullanım Şartlarını Oluşturacak Pompa Test Makinası İle Karakteristiklerinin Belirlenmesi



## Kosgeb KobiGel-Kobi Projesi

Sabit Debili Eksenel Pistonlu Pompanın Tasarım Optimizasyonu Ve Prototip İmalatının Gerçekleştirilmesi



## Kosgeb Kobi Projesi

Ziya Usta Rekabet Gücünün Artırılması Projesi

# Belgelerimiz



# Laboratuvar



- Yüzey Pürüzlülük
- Dişli Kalite Ölçümü
- Çatlak Kontrolü
- Spektral Analiz
- CMM
- Sertlik

# Test

- Basınç Testi
- Pompa Ömür Testi
- Sıcaklık Testi
- Devir Testi
- Debi Testi
- Tork Testi
- Çekme Testi

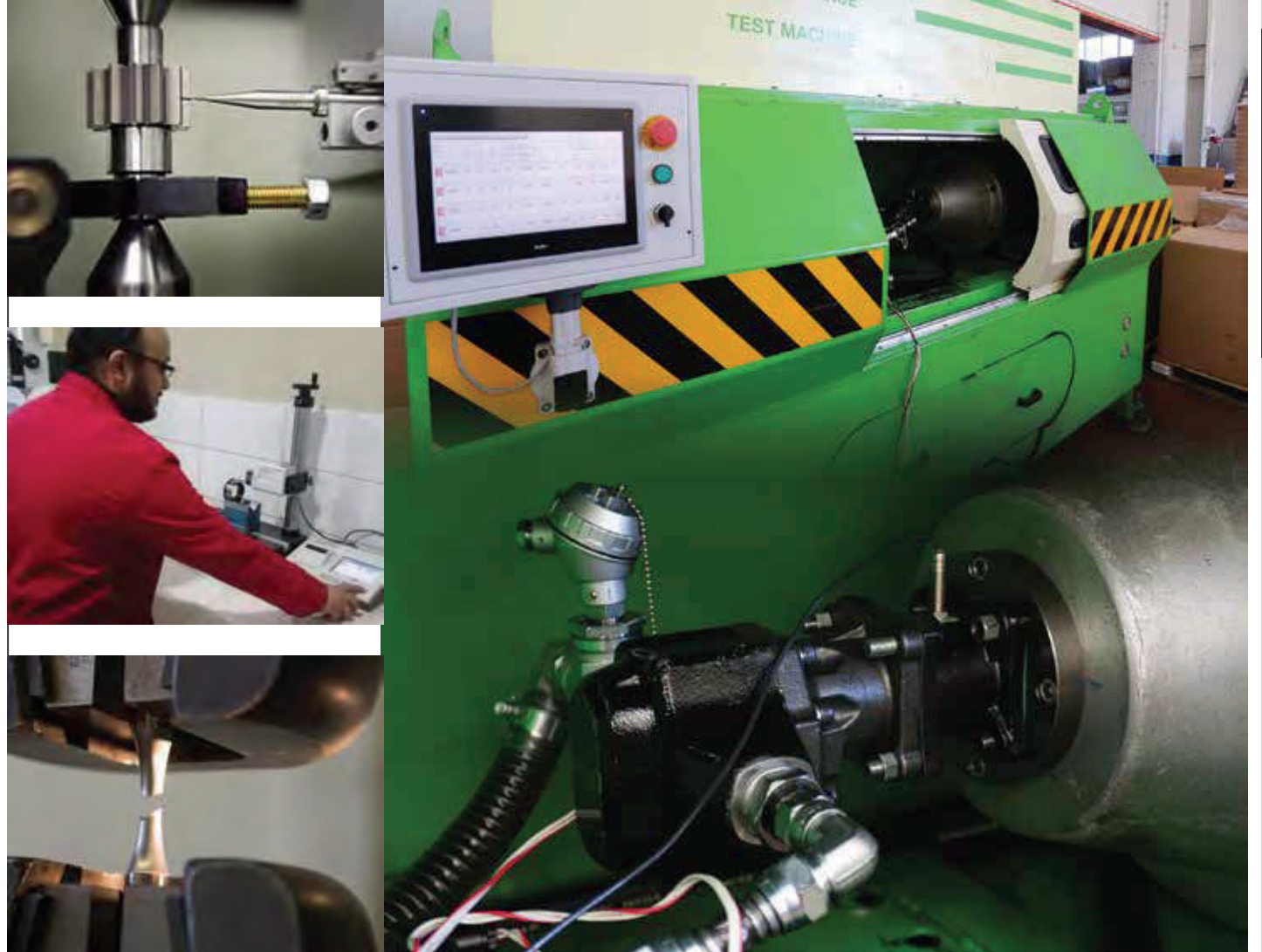





# Ürünlerimiz Hakkında

## Bu Bölümde

16	Kullanım Alanları
17	PTO
18	Dişli Pompalar
19	Pistonlu Pompalar
20	Valf
21	Kontroller
22	Bağlantı Elemanları
23	Yağ Tankları & Yağ Soğutma
24	Teleskopik Silindir
25	Ana Süreç

# Kullanım Alanları

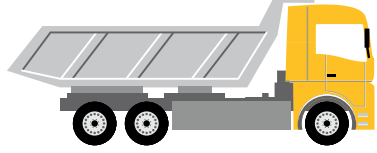

**DAMPERLİ KAMYON**

**YOL TEMİZLEME ARACI**

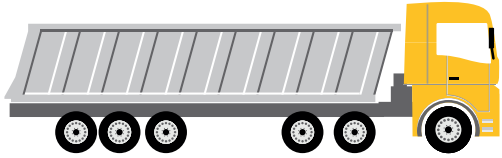

**TIR DAMPER DORSE**

**KAR KÜRÜME**

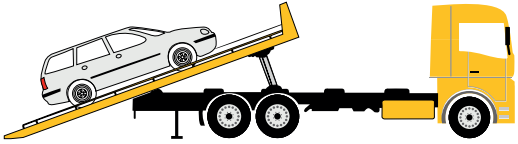

**ÇEKİCİ KAYAR KASA**

**SEPETLİ VİNÇ**

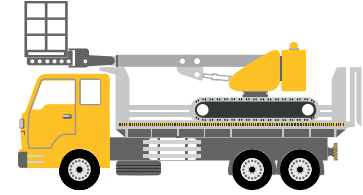

**TANKER KAMYON**

**ARAÇ ÜZERİ VİNÇ**

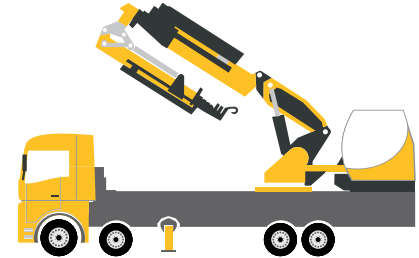

**ÇÖP KAMYONU**

**HOOK LIFT KAMYON**

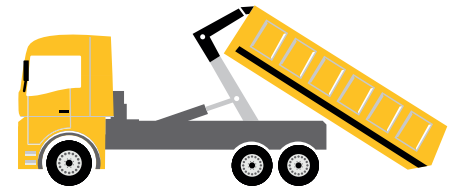

# PTO

- 20 farklı şanzıman markası
- Pnömatik, vakumlu ve mekanik olmak üzere 3 çeşit kumanda seçeneği
- UNI, ISO ve SAE bağlantı şekilleri
- 723 çeşit PTO

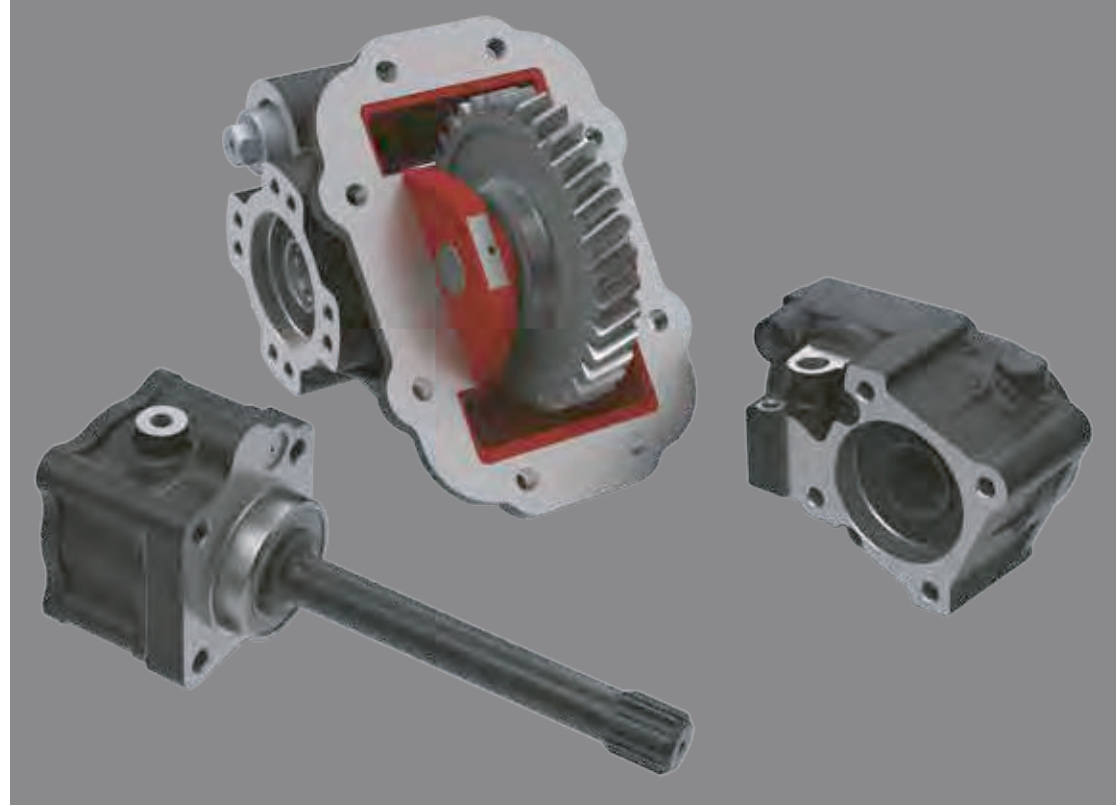

# Dişli Pompalar



- 30-35-40 serisi olarak 3 farklı seri mevcut.
- Premium Performans Serisi: Diamond, Platinum
- 17-151 cc'ye kadar hacim seçenekleri
- UNI, ISO ve SAE bağlantılı
- Basınç aralığı: 0-300 bar
- Valf opsiyonlu pompa çeşitleri
- Toplamda 63 çeşit dişli pompa türü

# Pistonlu Pompalar

- Düz ve eğik eksenli pistonlu pompa türleri mevcut
- 12-150 cc'ye kadar hacim seçenekleri
- UNI ve ISO bağlantılı
- Basınç aralığı: 0-350 bar
- Yağ çıkış özelliği: Tek (single) ve çift (dual) yağ çıkışı
- Toplamda 26 çeşit pistonlu pompa türü

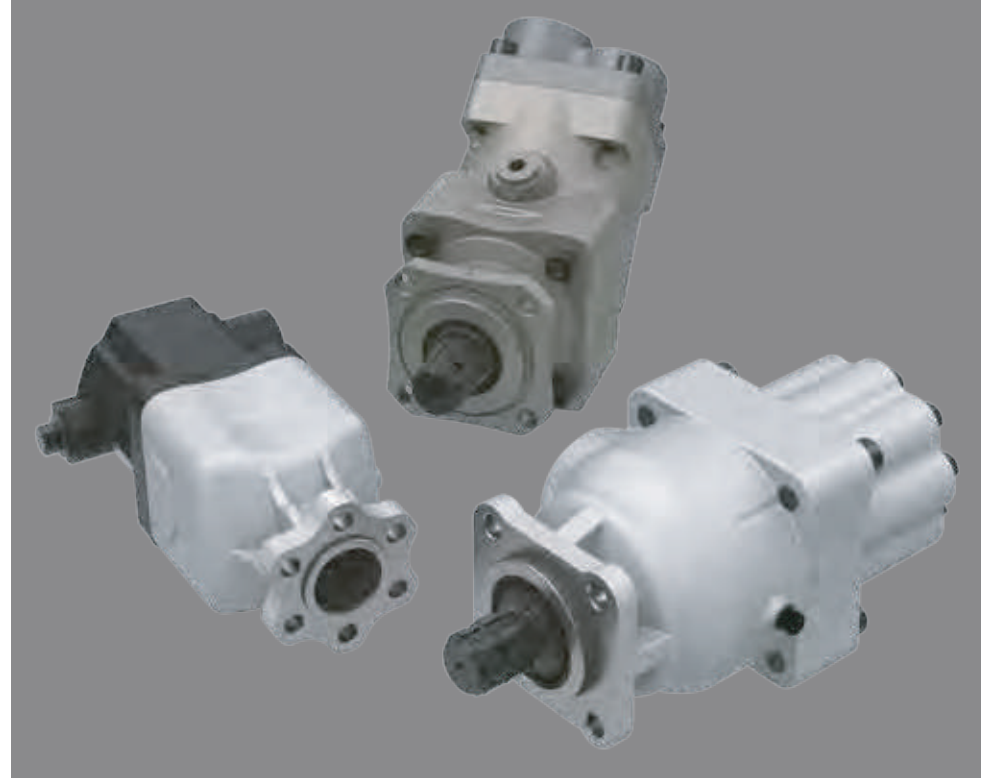

# Valf



- Yön ve sınır kontrol valfleri olmak üzere 2 çeşit mevcut
- Kumanda şekilleri: Mekanik, pnömatik ve vakumlu
- Debi aralığı: 75-190 L/dk
- Basınç aralığı: 0-350 bar
- Toplamda 23 çeşit

# Kontroller

- Pnömatik, hidrolik ve mekanik bağlantı elemanlarımız mevcut



# Baęlantı Elemanları



- Pnömatik, hidrolik ve mekanik baęlantı elemanlarımız mevcut



# Yağ Tankları & Yağ Soğutma

- Alüminyum ve galvanizli çelik malzeme
- Bağlantı şekli: Şase yanı, şase üstü
- 65-280 L'ye kadar istenilen çalışma hacimli imalat imkanı



# Teleskopik Silindirler



- Önden ve alttan olmak üzere 2 farklı bağlantı şekli
- Önden bağlantılı için 7 farklı bağlantı opsiyonu
- Alttan bağlantılı için 7 farklı bağlantı opsiyonu
- Çalışma basıncı: 190 bar
- Test basıncı: 300 bar
- Ø47-220 mm'e kadar ilk kademe çapı seçenekleri
- 800-5550 mm'e kadar strok değeri seçenekleri

# Ana Süreç

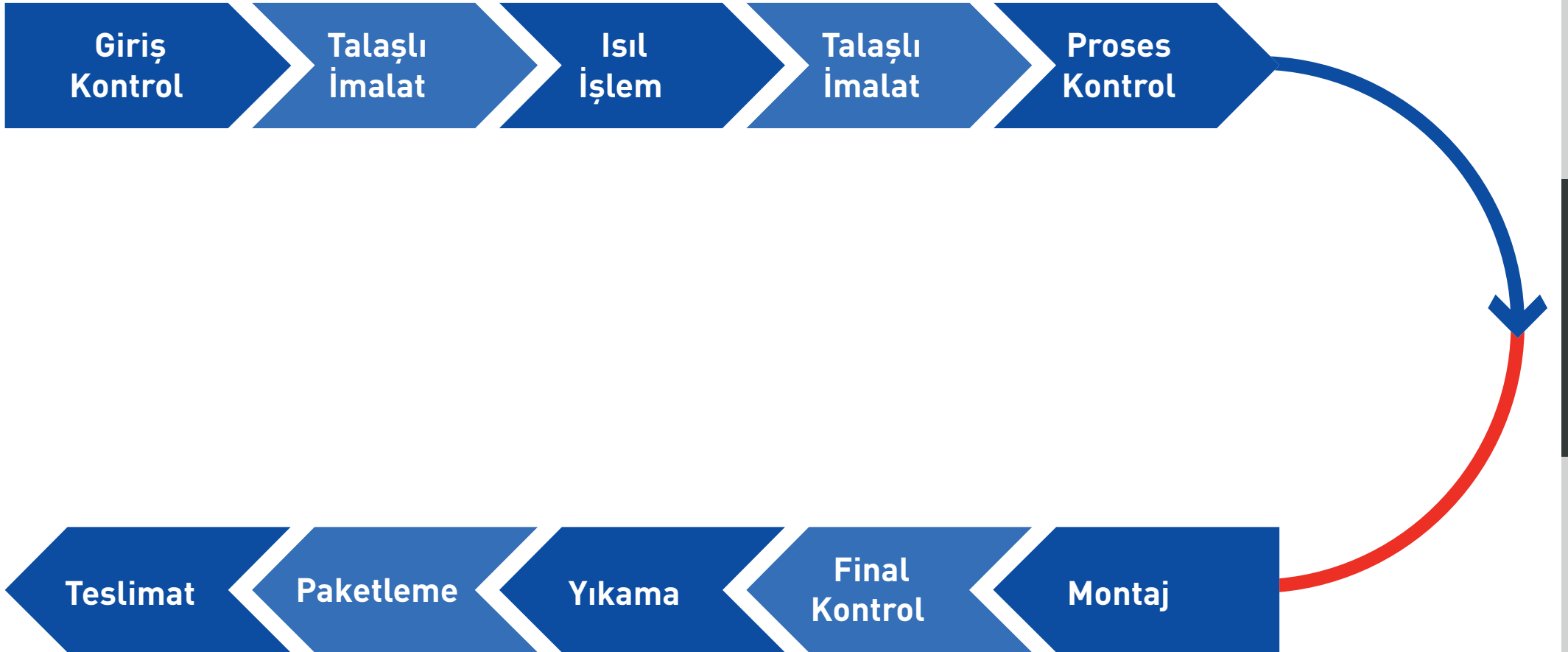



# Neredeyiz

## Bu Bölümde

- 28 Yurtiçi Servis Ağı
- 29 Lokasyon

# “Türkiye’nin her bölgesinde satış ve servis noktalarımız bulunmaktadır”

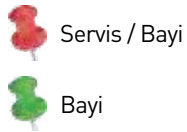
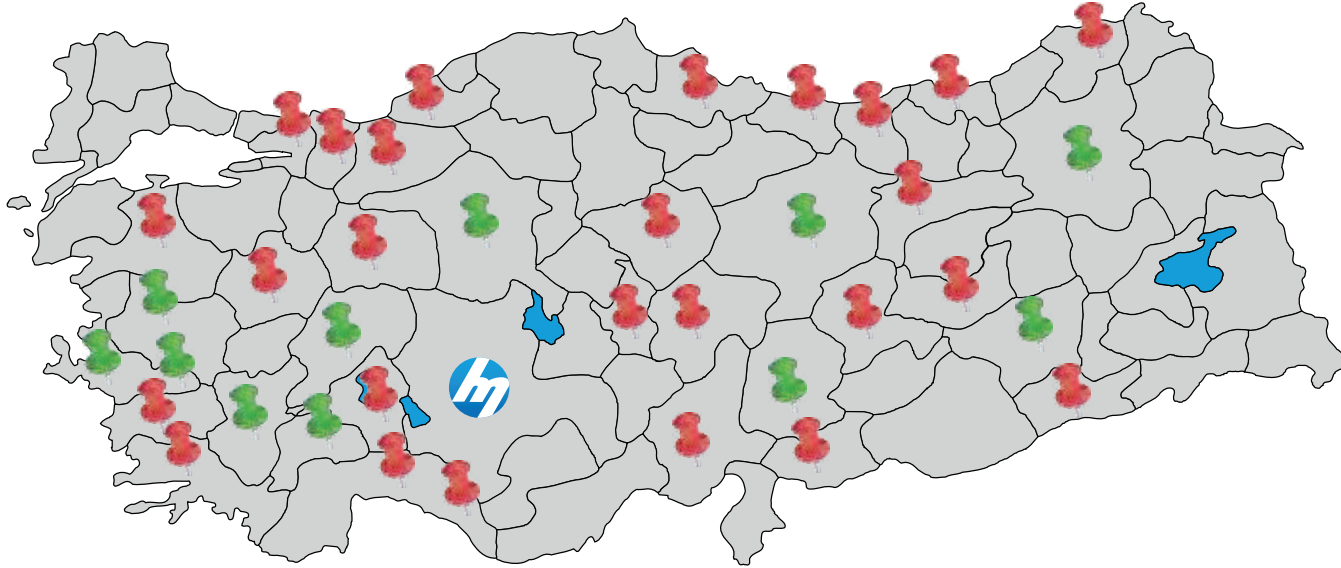

## Yurt İçi Bayilerimiz;

EGE BÖLGESİ		MARMARA BÖLGE		
İL	YETKİLİ	İL	YETKİLİ	
AFYON	Bayi	BALIKESİR	Servis/Bayi	
ALİAĞA	Bayi	ÇANAKKALE	Servis/Bayi	
AYDIN	Servis/Bayi	KOCAELİ	Servis/Bayi	
BORNOVA	Bayi	SAKARYA	Bayi	
DENİZLİ	Bayi			
KÜTAHYA	Servis/Bayi			
MANİSA	Bayi			
MUĞLA	Servis/Bayi			
AKDENİZ BÖLGE				
İL	YETKİLİ	İL	YETKİLİ	
ADANA	Servis/Bayi	ANTALYA	Servis/Bayi	
BURDUR	Bayi	ISPARTA	Servis/Bayi	
ARTVİN	Servis/Bayi	K.MARAŞ	Bayi	
BOLU	Servis/Bayi	KORKUTELİ	Servis/Bayi	
DÜZCE	Servis/Bayi			
GİRESUN	Servis/Bayi			
ORDU	Servis/Bayi			
SAMSUN	Servis/Bayi			
TRABZON	Servis/Bayi			
GÜNEYDOĞU BÖLGE				
İL	YETKİLİ	İL	YETKİLİ	
DİYARBAKIR	Bayi	G.ANTEP	Servis/Bayi	
MARDİN	Servis/Bayi			
İÇ ANADOLU BÖLGE				
İL	YETKİLİ	DOĞU ANADOLU BÖLGE	İL	YETKİLİ
ANKARA	Bayi	İL	İL	YETKİLİ
BEŞEHİR	Bayi	ELAZIĞ	ERZİNCAN	Servis/Bayi
ESKİŞEHİR	Servis/Bayi	ERZURUM	ERZURUM	Bayi
KAYSERİ	Servis/Bayi	MALATYA	MALATYA	Servis/Bayi
NEVŞEHİR	Servis/Bayi	SİVAS	SİVAS	Bayi
YOZGAT	Servis/Bayi			

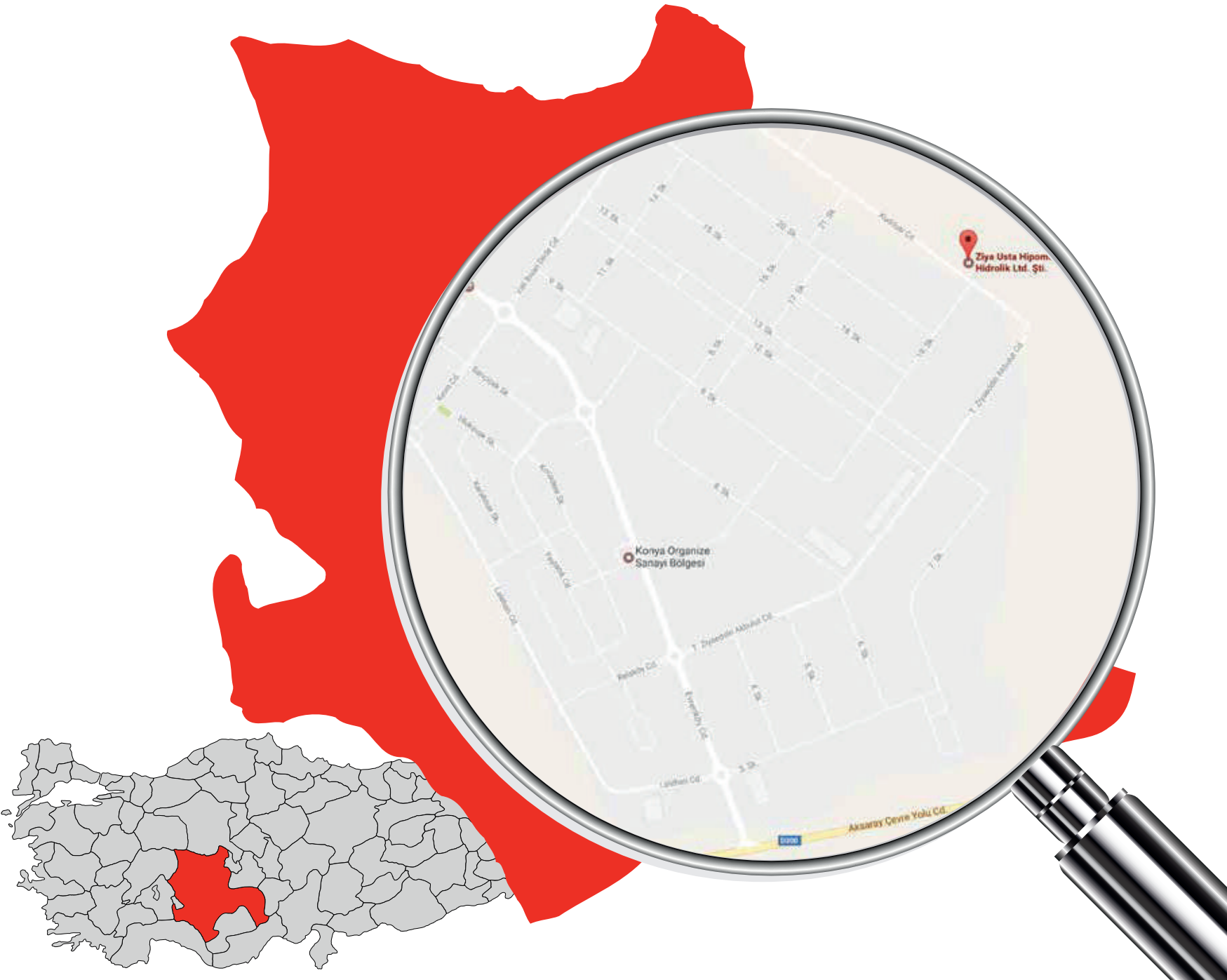



---

Büyük Kayacık OSB Mah. 3. OSB Kuddusi Cad. No:25  
Selçuklu/KONYA  
Tel: (0332) 342 59 71 pbx (5 lines)  
Faks: (0332) 342 59 75  
info@hipomak.com