

## DAMPER TREYLER TEKNİK ÖZELLİKLERİ

	ULTRA DAMPER		TİĞER HAVUZ DAMPER
	8.200 mm	8.600 mm	7.300 mm
<b>TABLA YÜKSEKLİĞİ</b>	1.200-1.250 mm	1.200-1.250 mm	1.200-1.250 mm
<b>AĞIRLIK ( ±%3)</b>	100+40+40 disk : 6480 kg 100+45+45 kampana : 6560 kg	100+40+40 disk : 6720 kg 100+45+45 kampana : 6840 kg	20 m3 - 7200 kg / 24 m3 7400 kg / 28 m3 - 7640 kg
<b>DİNGİL</b>	3*9000 Kg taşıma kapasiteli , Kampanalı veya Diskli SERİN veya İthal (BPW, SAF veya Muadili) AKS Grubu		
<b>ŞAŞİ</b>	SERİN için özel üretilmiş Yüksek mukavemetli çelik malzemeden I kesitli olarak otomasyan toz altı kaynak yöntemiyle oluşturmuş 98/91. EEC standartlarına uygun SERİN Şaşı		
<b>FRENLER</b>	71/320 EEC ve 2002/78 EC Standartlarına uygun Otomatik yük ayar Valfi RSS (Viraj Emniyet Sistemi) Fren Sistemi		
<b>DİNGİL KALDIRMA</b>	Lastik aşınmasını önleyen, dönüşlerde kolaylık sağlayan ön dingil kaldırma sistemi		
<b>MEKANİK AYAK</b>	24 Ton taşıma kapasiteli Çift devirli QRC Marka mekanik ayak		
<b>KİNG PİM</b>	94/20 EEC normlarında 2" Flanşlı tip İthal (Saf, Jost veya muadili) King Pim		
<b>ARKA TAMPON</b>	70/221/ AT Standartlarına uygun ve testleri yapılmış daldırma galvanizli ( aşınmaya ve paslanmaya karşı dayanıklı) hareketli arka tampon (Asfalt dökme makinası Finisher'e uyumlu)		
<b>SÜSPANSİYON SİSTEMİ</b>	Havali İndirme ve kaldırma ile yükseklik ayarlayıcı sistem. Kısa makas asfalt dökme makinesi finishere uyumlu ve aşırı dingil hareketini sınırlayan amortisör elemanları		
		Damper kalkınca süspansiyonu otomatik indiren sistem	
<b>ELEKTRİK DONANIMI VE AYDINLATMA</b>	*Yanlarda 3 adet Kehribar renkli lamba, Arkada park lambaları, plaka lambası, üçgen reflektör, Galvanizli ön elektrik panosu. (Elektrik sistemi, komple E onaylı) 2 X 7 pimli elektrik soketi *Araç yürür vaziyetteyken damper ağırsa veya ağılırsa, araçlarda sürücüyü ilkaz etmek için sesli uyarı veren ve sürücünün direkt görüş alanı içerisinde bulunan görsel ilkaz sistemine uyumlu olacaktır.		
<b>TAKIM DOLABI</b>	80x50x50 cm ölçülerinde plastik takım dolabı	60x50x50 cm ölçülerinde plastik takım dolabı	
<b>SU DEPOSU</b>	30 Lt Plastik Su Tankı		
<b>LASTİK VE JANT</b>	6+1 adet 385/65/22,5 Tubeless Lastik, Çelik Jant		
<b>STEPNE ve TAŞIYICI TİPİ</b>	1 adet x Rediktörlü		
<b>ÜST YAPI</b>	Ağır Yüklere Göre Dayanımlı Taban Sacı (Hardox Veya Raex) Her bir yanda 3'er adet 100+(40+40)(45+45)(40) cm yüksekliğinde yüksek mukavemetli	Ağır Yüklere Göre Dayanımlı Taban Sacı (Hardox Veya Raex) Her bir yanda 4'er adet 100+(40+40)(45+45)(40) cm yüksekliğinde yüksek mukavemetli	Yanlar 4 mm , taban 5mm , ön duvar ve arka kapak 4 mm hardox 450 yüksek mukavemetli çelikten imal
<b>HİDROLİK SİSTEM</b>	5 Kademeli soğuk çekim çelikten imal teleskobik silindir,sınırlama kontrol valfi, yönlendirme valfi,150 lt yağ tankı ve yüksek basınca dayanıklı hidrolik hortum		
<b>ÇAMURLUK</b>	Her bir yanda 1'er adet komple çamurluk	Regülasyona uygun paspas ile entegre Her bir yanda 6'şar adet plastik tam çamurluk	
<b>MANOMETRE</b>	Hava yastığındaki basınca göre dingil grubu yükünü gösteren manometre		
<b>OPSİYONELLER</b>	ÇİFT PİSTON(8600)	iLVI – Elektronik süspansiyon kontrol sistemi	
	RULO HAVUZU		

## Yükünüze Uygun Profesyonel Çözüm



## ZORLU ŞARTLARIN GÜÇLÜ DAMPERİ



## DAMPER GRUBU

ULTRA / TİĞER / RULO HAVUZ DAMPER

**SERİN**

444 29 23

**SERİN TREYLER A.Ş.**  
Sancak Mah. Yeni İstanbul Cad.No: 138 Selçuklu / KONYA  
Tel : 0 332 282 01 00 (pbx) Fax: 0 332 282 01 05

www.facebook.com/serintreyler  
www.twitter.com/serin\_treyler  
www.linkedin.com/in/serintreyler

www.serin.com.tr  
www.serincorner.com



Serin cornerlarımızın detaylı listesini görebilmek için web sitemizi ziyaret edebilirsiniz.



TSEK



Serin Treyler A.Ş. teknik özellik ve donanımında önceden bildirmeden değişiklik yapma hakkını saklı tutar. Fotoğrafta ve teknik resimde görünen bazı ekipmanlar ve özellikler aracın standart donanımında olmayabilir. Bu dokümanın basımından (HAZİRAN 2016) sonra üzerinde değişiklikler olmuş olabilir. Satıcının veya üreticinin, siparişi veya sipariş edilen malı tanımlamak için kullandığı işaret veya numaralardan herhangi bir hak iddia edilemez. Renk farklılıkları baskı tekniğinden kaynaklanmaktadır.

www.serin.com.tr

www.serin.com.tr  
www.serincorner.com

**SERİN**

# ZORLU ŞARTLARIN GÜÇLÜ DAMPERİ



## ✓ ULTRA DAMPER (8200 - 8600 mm)

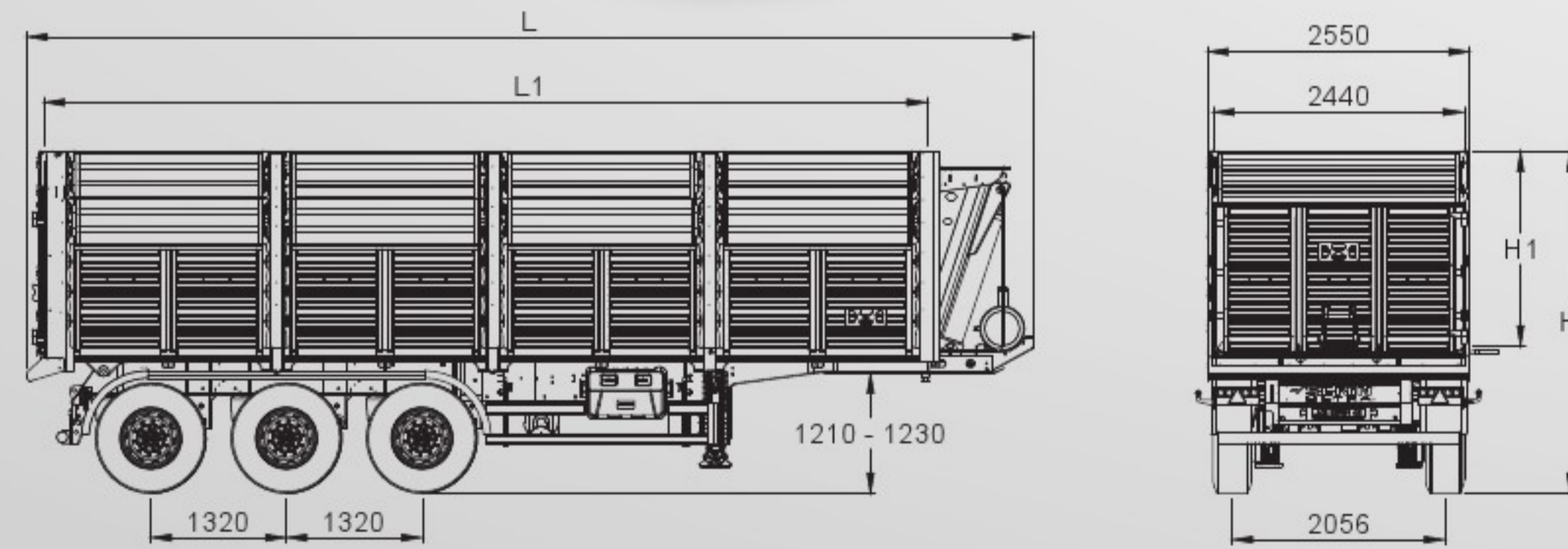
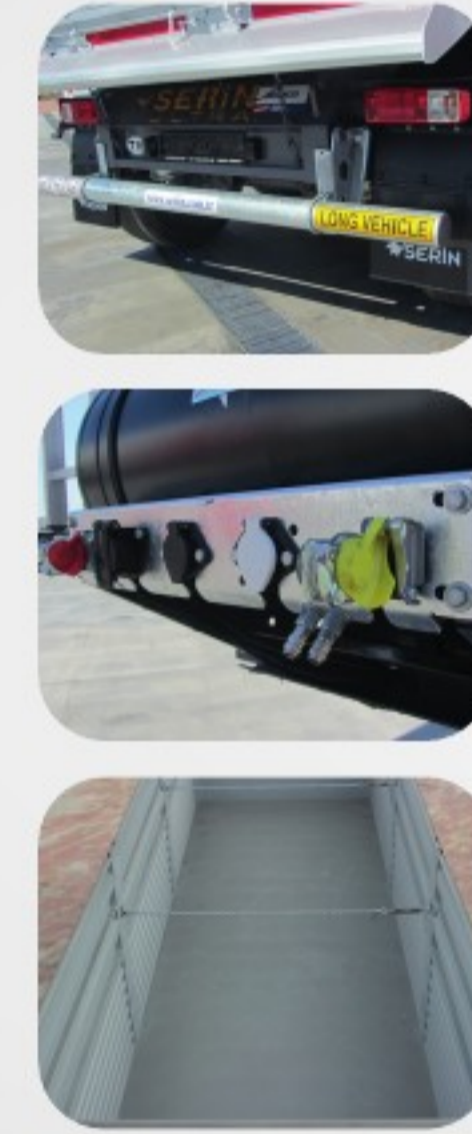

NET UZUNLUK		KAPAK (cm)	1. İLAVE (cm)	2. İLAVE (cm)	KASA HACİM (m <sup>3</sup> )	NET YÜKSEKLİK	
İÇ	DIŞ					İÇ	DIŞ
L1	L					H1	H
8200	9400	100	40		28	1400	2880
8200	9400	100	40	40	36	1800	3280
8200	9400	100	45	45	38	1900	3380
8600	9800	100	40		29,3	1400	2880
8600	9800	100	40	40	37,7	1800	3280
8600	9800	100	45	45	39,8	1900	3380

## ✓ TIGER HAVUZ DAMPER (6700 - 7300 mm)

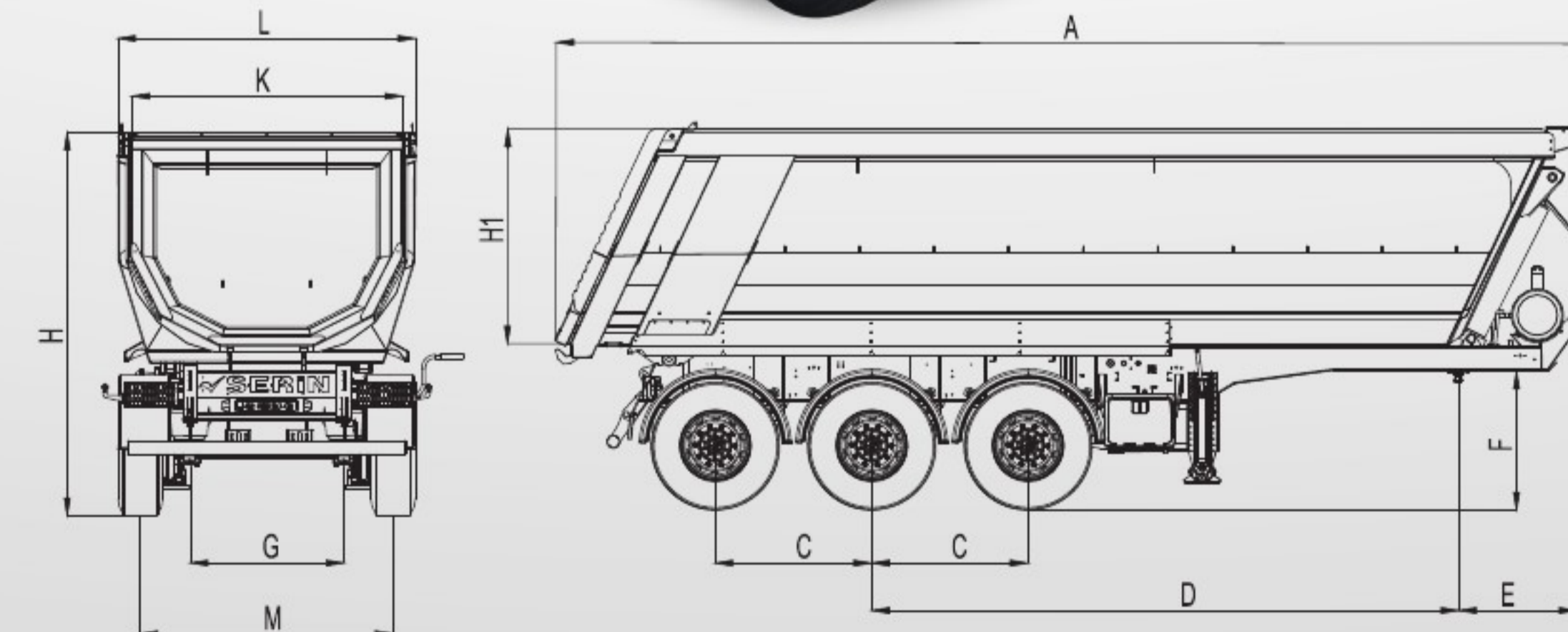
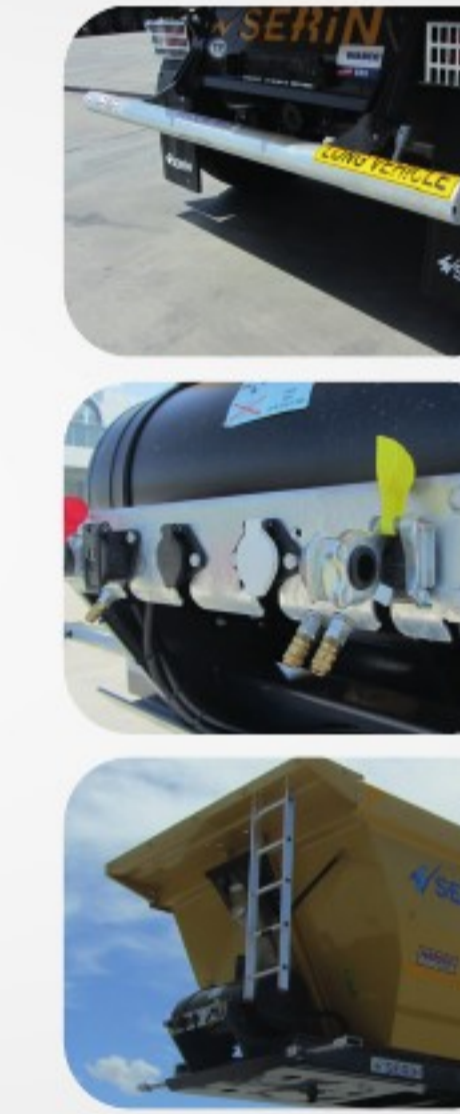

	NET UZUNLUK (mm)	İÇ YÜKSEKLİK (mm)	DİNGİL MESAFESİ (mm)	AKS-KİNGPİN MERKEZ ARALIĞI (mm)	KİNGPİN ON ŞASE ARALIĞI (mm)	TAVSİYE EDİLEN 5. TEKER YÜKSEKLİĞİ (mm)	ŞASE MERKEZİ (mm)	TEKER İZİ (mm)	İÇ GENİŞLİK (mm)	DIŞ GENİŞLİK (mm)	DIŞ YÜKSEKLİK (mm)
	A	H1	C	D	E	F	G	M	K	L	H
20 m <sup>3</sup>	8700	1350	1320	4960	1000	1210-1230	1300	2056	2300	2550	2835
24 m <sup>3</sup>	8770	1550	1320	4960	1000	1210-1230	1300	2056	2300	2550	3035
28 m <sup>3</sup>	8850	1810	1320	4960	1000	1210-1230	1300	2056	2300	2550	3250

Smartboard: Aracın dingil bölgesinde bulunan kontrol paneli ile dingil başına düşen yük miktarı kontrolü, hava yastık basıncının kontrolü, günlük servis ve toplam kilometre kaydı aracın kullanım sonucu hangi şartlarda, ne zaman ve nasıl bir durumda karşılaştığının kaydı. Asfalt dokümü sırasında finisher ile damper arasında Smartboard sayesinde düz yada eğimli yol fark etmezsiniz, sürücüsüz otomatik kontrol etme, dolayısıyla yüzde yüz uyumlu çalışma olanağı gibi özellikler kolayca görülebilmektedir.

## ✓ RULO HAVUZLU DAMPER (8200 - 8600 mm)

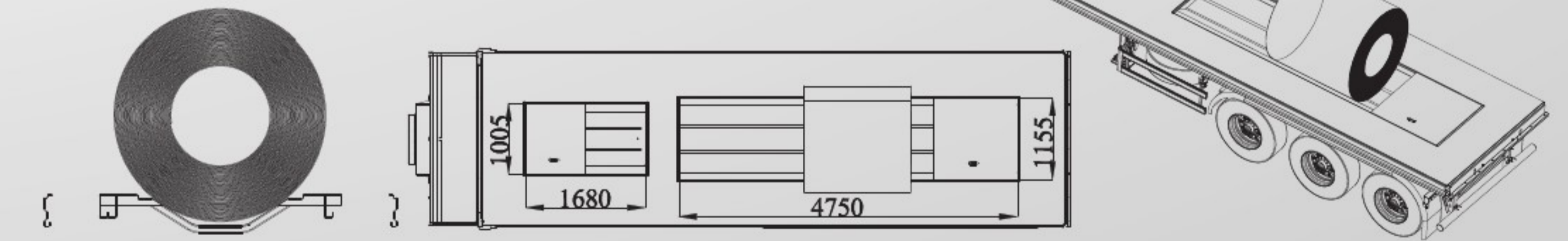

NET UZUNLUK		KAPAK (cm)	1. İLAVE (cm)	2. İLAVE (cm)	KASA HACİM (m <sup>3</sup> )	NET YÜKSEKLİK	
İÇ	DIŞ					İÇ	DIŞ
L1	L					H1	H
8200	9400	100	40		28	1400	2880
8200	9400	100	40	40	36	1800	3280
8200	9400	100	45	45	38	1900	3380
8600	9800	100	40		29,3	1400	2880
8600	9800	100	40	40	37,7	1800	3280
8600	9800	100	45	45	39,8	1900	3380