

*Since 1960*

**ZACCARIA**  
QUALITY TRAILERS

▶▶▶ Nuovi modelli omologati "Mother Regulation"



# carrelli

4 assi  
doppio asse  
su ralla

1

omologati  
**MOTHER REGULATION**  
30/32 Tons

su Modello ZAM 320 EXTRALONG di serie:  
Timone estensibile a comando idraulico.



**ZAM 320 P EXTRALONG**  
con timone estensibile idraulico

**CARRELLI 4 ASSI**

**Dotazioni di serie:**

**4° asse autosterzante.**

- Sospensioni a balestra parabolica.
- Pianale fisso con scivolo posteriore.
- Rampe idrauliche mm. 600x2200.
- Rampe spostabili (int. rampe 1250÷820)
- Piedi appoggio rampe idraulici automatici.
- Cassetta per attrezzi. Correttore di sterzata.
- Regolatore di frenata automatico
- Verricelli tendi-fune industriali
- Pannelli post. e strisce laterali catarifrangenti.
- Barre paraincastro laterali in alluminio.
- Luci ingombro laterali.
- Cerchi industriali maggiorati. Copri dadi ruota.
- Distributore laterale azionamento rampe.
- Timone fisso.
- Leve autoregistranti.

**A richiesta:**

- Barra anteriore per rotoballe.
- Barra anteriore per bins.
- Impianto brevettato per legatura rotoballe con palo centrale.
- Regolazione distanza rampe a comando idraulico.
- Rampe sdoppiate mm. 600x2000+1200.
- Rampe larghe mm. 750x2200 (int. rampe 950÷520).
- Verricello idraulico. Fanali a LED.
- Fiancate in UPN senza bordino.
- Pianale con guide in legno.

**Centina autoportante regolabile in altezza.**

**NEW OPTIONAL :**

**2° asse su ralla autosterzante.**

**Vernice metallizzata.**

**Masse frenanti 310x190 su tutti gli assi**

**VERNICIATURA STANDARD:**  
monocolore

- ROSSO ZACCARIA
- VERDE ZACCARIA

**OPTIONALS:**

- VERNICE METALLIZZATA
- COLORI A RICHIESTA

**ALTRI COLORI STANDARD**

- VERDE JD
- GIALLO JD
- BLU NH
- NERO
- GRIGIO JC246

MODELLO	DIMENSIONI cm	ASSI	MASSA FRENANTE	TARA Q.li	PORTATA Q.li	PNEUMATICI Standard	ALTEZZA PIANALE	PNEUMATICI a Richiesta	ALTEZZA Pianale	VELOCITÀ omologata** Europea	FRENATURA
ZAM 300 P22B	850x255	4	300x160 ind.le a 10 col.	75	300	Su ralla 215/75 R17,5 Gem Posteriori: 245/70 R17,5 Gem	94 cm	Su ralla 245/70 R17,5 Gem Posteriori: 245/70 R17,5 Gem	98 cm		Pneumatica
ZAM 320 P22B MAXI	1020x255	4	300x160 ind.le a 10 col.	77	320						
ZAM 320 P22B EXTRALONG	1075x255	4	300x160 ind.le a 10 col.	80	320						

\*\* Dove permesso secondo il Codice Stradale del Paese Comunitario.

omologati  
**MOTHER REGULATION**  
32 Tons



**ZAM 320P MAXI**

su Modello ZAM 320 P EXTRALONG di serie: Timone estensibile a comando idraulico.

**A richiesta:**

- Barra anteriore per rotoballe.
- Barra anteriore per bins.
- Impianto brevettato per legatura rotoballe con palo centrale.
- Regolazione distanza rampe a comando idraulico.
- Rampe sdoppiate mm. 600x2000+1200.
- Rampe larghe mm. 750x2200 (int. rampe 950÷520).
- Verricello idraulico. Fanali a LED.
- Fiancate in UPN senza bordino.
- Pianale con guide in legno.
- Centina autoportante regolabile in altezza.**

**NEW OPTIONAL :**

- Vernice metallizzata.**
- Masse frenanti 310x190 su tutti gli assi**
- Pneumatici Singoli**

**CARRELLI 4 ASSI**

**Dotazioni di serie:**

- 2° e 4° asse autosterzante.**
- Sospensioni a balestra parabolica.**
- Pianale fisso con scivolo posteriore.
- Rampe idrauliche mm. 600x2200.
- Rampe spostabili (int. rampe 1250÷820)
- Piedi appoggio rampe idraulici automatici.
- Cassetta per attrezzi. Correttore di sterzata.
- Regolatore di frenata automatico
- Verricelli tendi-fune industriali
- Pannelli post. e strisce laterali catarifrangenti.
- Barre paraincastro laterali in alluminio.
- Luci ingombro laterali.
- Cerchi industriali maggiorati. Copri dadi ruota.
- Distributore laterale azionamento rampe.
- Timone fisso.
- Leve autoregistranti.

**VERNICIATURA STANDARD:**  
monocolore

- ROSSO ZACCARIA
- VERDE ZACCARIA

**OPTIONALS:**

- VERNICE METALLIZZATA
- ● ● COLORI A RICHIESTA

**ALTRI COLORI STANDARD**

- VERDE JD ● GIALLO JD ● BLU NH
- NERO ● GRIGIO JC246

MODELLO	DIMENSIONI cm	ASSI	MASSA FRENANTE	TARA Q.li	PORTATA Max Q.li	PNEUMATICI Standard	ALTEZZA PIANALE	PNEUMATICI a Richiesta	ALTEZZA Pianale	VELOCITÀ omologata** Europea	FRENATURA
ZAM 280 P13B	850x255	4	300x160 ind.le a 10 col.	75	280	215/75 R17,5 Gem	94 cm	235/70 R17,5 Gem 245/70 R17,5 Gem	98 cm		Pneumatica
ZAM 320 P13B MAXI	1020x255	4	300x160 ind.le a 10 col.	77	215/75 R17,5 Gem	94 cm	235/70 R17,5 Gem 245/70 R17,5 Gem	98 cm			
ZAM 320 P13B EXTRALONG	1075x255	4	300x160 ind.le a 10 col.	80	320	(Q.li 318)		(Q.li 320)			

\*\* Dove permesso secondo il Codice Stradale del Paese Comunitario.

# carrelli

## 3 assi <sup>3</sup>

**omologati**  
**MOTHER REGULATION**  
**24 Tons**

### CARRELLI 3 ASSI

**Dotazioni di serie:**

**3° asse autosterzante.**

**Sospensioni a balestra parabolica.**

Pianale fisso con scivolo posteriore.

Rampe idrauliche mm. 600x2200.

Rampe spostabili (int. rampe 1250÷820)

Piedi appoggio rampe idraulici automatici.

Cassetta per attrezzi. Correttore di sterzata.

Regolatore di frenata automatico

Verricelli tendi-fune industriali

Pannelli post. e strisce laterali catarifrangenti.

Luci ingombro laterali.

Cerchi industriali maggiorati. Copri dadi ruota.

Distributore laterale azionamento rampe.

Timone fisso.

Leve autoregistranti.

**Modello ZAM 240 EXTRALONG di serie:**

**Timone estensibile a comando idraulico.**

**ZAM 240 P 12A MAXI**  
accessoriato con impianto  
legatura idraulica



### A richiesta:

Barra anteriore per rotoballe.

Barra anteriore per bins.

Impianto brevettato per legatura rotoballe con palo centrale.

Regolazione distanza rampe a comando idraulico.

Rampe sdoppiate mm. 600x2000+1200.

Rampe larghe mm. 750x2200 (int. rampe 950÷520).

Verricello idraulico. Fanali a LED.

**Centina autoportante regolabile in altezza.**

**NEW OPTIONAL :**  
**Vernice metallizzata.**  
**Pneumatici Singoli.**

**VERNICIATURA STANDARD:**  
monocolore

● ROSSO ZACCARIA

● VERDE ZACCARIA

### OPTIONALS:

● VERNICE METALLIZZATA

● COLORI A RICHIESTA

### ALTRI COLORI STANDARD

● VERDE JD ● GIALLO JD ● BLU NH

● NERO ● GRIGIO JC246

MODELLO	DIMENSIONI cm	ASSI	MASSA FRENANTE	TARA Q.li	PORTATA Q.li	PNEUMATICI Standard	ALTEZZA PIANALE	PNEUMATICI a Richiesta	ALTEZZA Pianale	VELOCITÀ	FRENATURA
ZAM 240 P12A	850x255	3	anteriore 300x160 posteriori 300x135  assali industriali a 10 colonnette	59	240	215/75 R17,5 Gem	94 cm	245/70 R17,5 Gem	98 cm		Pneumatica
ZAM 240 P12A MAXI	1020x255	3		64	240						
ZAM 240 P12A EXTRALONG	1075x255	3		67	240						



### CARRELLI 3 ASSI

#### Dotazioni di serie:

**3° asse autosterzante.**

**Sospensioni a balestra parabolica.**

**Struttura maggiorata per carichi speciali.**

Pianale fisso con scivolo posteriore.

Rampe idrauliche mm. 600x2200.

Rampe spostabili (int. rampe 1250÷820)

Piedi appoggio rampe idraulici automatici.

Cassetta per attrezzi. Correttore di sterzata.

Regolatore di frenata automatico

Verricelli tendi-fune industriali

Pannelli post. e strisce laterali catarifrangenti.

Barre paraincastro laterali in alluminio.

Luci ingombro laterali.

Cerchi industriali maggiorati. Copri dadi ruota.

Distributore laterale azionamento rampe.

Timone fisso.

Leve autoregistranti.

#### Modello ZAM 240 EXTRALONG di serie:

**Timone estensibile a comando idraulico.**

#### A richiesta:

Barra anteriore per rotoballe.

Barra anteriore per bins.

Impianto brevettato per legatura rotoballe con palo centrale.

Regolazione distanza rampe a comando idraulico.

Rampe sdoppiate mm. 600x2000+1200.

Rampe larghe mm. 750x2200 (int. rampe 950÷520).

Verricello idraulico. Fanali a LED.

Fiancate in UPN senza bordino.

Pianale con guide in legno.

**Centina autoportante regolabile in altezza.**

omologati  
**MOTHER REGULATION**  
24 Tons



**ZAM 240 P12B MAXI**  
con rampe sdoppiate e  
impianto legatura idraulica

**NEW OPTIONAL :**  
Vernice metallizzata.  
Pneumatici Singoli.

VERNICIATURA STANDARD:  
monocolore

- ROSSO ZACCARIA
- VERDE ZACCARIA

OPTIONALS:

- VERNICE METALLIZZATA
- COLORI A RICHIESTA

ALTRI COLORI STANDARD

- VERDE JD
- GIALLO JD
- BLU NH
- NERO
- GRIGIO JC246

MODELLO	DIMENSIONI cm	ASSI	MASSA FRENANTE	TARA Q.li	PORTATA Max Q.li	PNEUMATICI Standard	ALTEZZA PIANALE	PNEUMATICI a Richiesta	ALTEZZA Pianale	VELOCITÀ omologata** Europea	FRENATURA
ZAM 240 P12B	850x255	3	anteriore 300x160 posteriori 300x160  assali industriali a 10 colonnette	59	240	215/75 R17,5 Gem (Q.li 238)	94 cm	245/70 R17,5 Gem (Q.li 240)	98 cm		Pneumatica
ZAM 240 P12B MAXI	1020x255	3		64	240						
ZAM 240 P12B EXTRALONG	1075x255	3		67	240						

\*\* Dove permesso secondo il Codice Stradale del Paese Comunitario.



## Centina autoportante MOD. 2C SUPER regolabile in altezza con telo in pvc, allargamenti laterali

- Comandi idraulici sequenziali tramite un'unica leva distributore.
- 3 colonne idrauliche regolabili in altezza.
- Copertura in PVC con tetto allargabile.
- Barra di Protezione posteriore.



allargamenti laterali  
compressione rotoballe

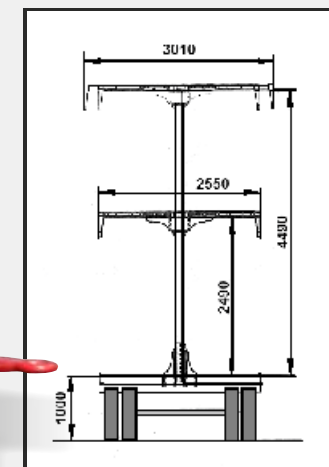

**Centina autoportante MOD. ZC**  
regolabile in altezza con telo in PVC  
colonne idrauliche regolabili in altezza.  
Copertura in PVC con tetto fisso.  
Barra di protezione posteriore.

### Optionals :

- Piantone posteriore allargabile per carico mezzi larghezza 2,55m.
- Barra anteriore per Rotoballe.
- Barra anteriore per Bins.
- Radiocomando.
- Impianto autonomo autoalimentato per funzioni elettroidrauliche.

Su carrello  
allestito con  
rampe idrauliche  
scivolo posteriore  
lunghezza 40 cm  
rampe altezza  
2,50 m.

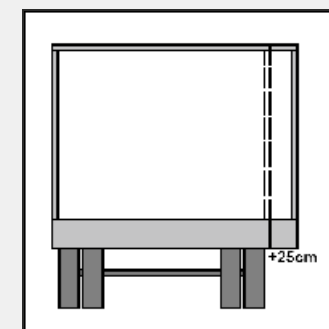

piantone allargabile  
posteriore

**Centine progettate con sistemi di calcolo e disegno 3D**  
**Acciai speciali ad alta resistenza**  
**Lavorazioni con sistemi di taglio laser**  
**Allestimenti "Customizzati".**



**CARRELLO ZAM 200 EXTRA LONG con timone estensibile.**  
 Lunghezza pianale m. 10,85.  
 Carico 30 rotoballe.

**BREVETTATO**



**Dotazioni di serie:**

- Assale posteriore autosterzante.
- Pianale fisso con scivolo.
- Rampe idrauliche mm. 600x2200.
- Rampe spostabili (int. rampe 1250÷820)
- Piedi appoggio rampe idraulici automatici.
- Sospensioni a balestra parabolica.
- Cassetta per attrezzi.
- Regolatore di frenata automatico (con freno pneumatico).
- Vericelli tendifune industriali
- Pannelli post. e strisce laterali catarifrangenti.
- Timone estensibile a comando idraulico.
- Cerchi industriali maggiorati.
- Distributore laterale azionamento rampe.
- Corretore di sterzata.

**a richiesta:**

- Barra anteriore per rotoballe.
- Barra anteriore per bins.
- Impianto brevettato per legatura rotoballe.
- Regolazione distanza rampe a comando idraulico.
- Rampe sdoppiate mm. 600x2000+1200.
- Rampe larghe mm. 750x2200 (int. rampe 950÷520).
- Vericello idraulico.

**Allestimento Elegance:**

- Copri dadi ruota.
- Cassetta Inox.
- Barre paraincastro laterali in alluminio.
- Luci ingombro laterali.
- Fanali a led.

**VERNICIATURA STANDARD:**  
monocolore

- ROSSO ZACCARIA
- VERDE ZACCARIA

**OPTIONALS:**

- VERNICE METALLIZZATA
- COLORI A RICHIESTA

**ALTRI COLORI STANDARD**

- VERDE JD
- GIALLO JD
- BLU NH
- NERO
- GRIGIO JC246

**DI SERIE:**  
 Distributore laterale azionamento rampe.  
 Corretore di sterzata.

**Timone estensibile a comando idraulico**

MODELLO	DIMENSIONI cm.	ASSI	MASSA FRENANTE	TARA Q.li	PORTATA Q.li
ZAM 200 P EXTRALONG	1075x255	3	300x135	61	200
ZAM 200 I EXTRALONG	1075x255	3	industriale a 10 col.	61	200

PNEUMATICI	PNEUMATICI A RICHIESTA	PIANALE H	FRENATURA
215/75 R17.5 GEM Pirelli nuovi H. pianale cm. 92	245/70 R17.5 GEM Pirelli nuovi	94	Pneumatica
	19.0/45-17 Singoli nuovi	102	Idraulica
	445/45R 19.5 Singoli nuovi	106	

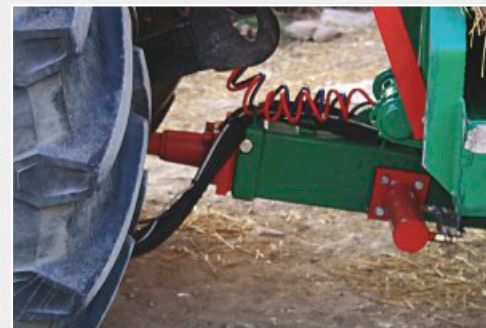

Timone chiuso



Timone aperto



ZAM 200 P MAXI

**VERNICIATURA STANDARD:**  
monocolore

- ROSSO ZACCARIA
- VERDE ZACCARIA

**OPTIONALS:**

- VERNICE METALLIZZATA
- COLORI A RICHIESTA

**ALTRI COLORI STANDARD**

- VERDE JD ● GIALLO JD ● BLU NH
- NERO ● GRIGIO JC246

**CARRELLI A TRE ASSI  
CON RALLA DI STERZO ANTERIORE**

Dotazioni di serie:

- Assale posteriore autosterzante.
- Pianale fisso con scivolo.
- Rampe idrauliche mm. 600x2200.
- Rampe spostabili (int. rampe 1250÷820)
- Piedi appoggio rampe idraulici automatici.
- Sospensioni a balestra parabolica con bilanciere.
- Cassetta per attrezzi.
- Regolatore di frenata automatico (con freno pneumatico).
- Vericelli tendifune industriali
- Pannelli post. e strisce laterali catarifrangenti.

A richiesta:

- Barra anteriore per bins.
- Barra anteriore per rotoballe.
- Impianto brevettato per legatura rotoballe.
- Pali sostegno rotoballe.
- Regolazione distanza rampe a comando idraulico.
- Rampe sdoppiate mm. 600x2000+1200.
- Rampe larghe mm. 750x2200 (int. rampe 950÷520)
- Rampe in grigliato mm 1200x2200÷1200
- Rampe sdoppiate in grigliato mm 1200x2200+1200
- Vericello idraulico.

DI SERIE: Distributore laterale azionamento rampe. Correttore di sterzata.

Allestimento Elegance:  
Copri dadi ruota. Cassetta Inox.  
Barre paraincastro laterali in alluminio.  
Fanali a led. Luci ingombro laterali.



MODELLO	DIMENSIONI cm.	ASSI	MASSA FRENANTE	TARA Q.li	PORTATA Q.li	PNEUMATICI	PIANALE H	FRENATURA		
ZAM 200 P	850x255	3	300x135 industriale 10 col.	50	200	215/75 R17.5 GEM Pirelli nuovi	92	Pneumatica		
ZAM 200 I	850x255	3		50	200			a richiesta 245/70 R17.5 GEM Pirelli nuovi	94	Idraulica
ZAM 200 P SUPER	980x255	3		55	200	19.0/45-17 Singoli nuovi	102			Pneumatica
ZAM 200 I SUPER	980x255	3		55	200					445/45R 19.5 Singoli nuovi
ZAM 200 P MAXI	1020x255	3		57	200	445/45R 19.5 Singoli nuovi	106	Pneumatica		
ZAM 200 I MAXI	1020x255	3	57	200	Idraulica					

**PNEUMATICI IN USO**

215/75R17.5 Gem nuovi    245/70R17.5 Gem nuovi    19.0/45-17 nuovi    445/45R19.5 nuovi  
L. 215 - H. 78    L. 245 - H. 80    L. 480 - H. 85    L. 44.5 - H. 90





**VERSIONE PROFESSIONAL**  
ALLESTIMENTO ELEGANCE DI SERIE

ZAM 200 P MAXI  
PROFESSIONAL



VERSIONE PROFESSIONAL  
Assali maggiorati e struttura rinforzata per carichi speciali.  
Guide in legno sul pianale.  
Pneumatici 245/70 R 17.5 nuovi Pirelli con cerchi maggiorati.  
Allestimento Elegance di serie

VERNICIATURA STANDARD:  
monocolore

- ROSSO ZACCARIA
- VERDE ZACCARIA

OPTIONALS:

- VERNICE METALLIZZATA
- COLORI A RICHIESTA

ALTRI COLORI STANDARD

- VERDE JD
- GIALLO JD
- BLU NH
- NERO
- GRIGIO JC246

MODELLO	DIMENSIONI cm.	ASSI	MASSA FRENANTE	TARA Q.li	PORTATA Q.li	PNEUMATICI	FRENATURA
ZAM 200 P PROFESSIONAL	850x255	3	300x135 industriale 10 col.	54	200	245/70 R17.5 GEM Pirelli nuovi H. pianale cm.94	Pneumatica
ZAM 200 I PROFESSIONAL	850x255	3		54	200		Idraulica
ZAM 200 P SUPER PROFESSIONAL	980x255	3		59	200		Pneumatica
ZAM 200 I SUPER PROFESSIONAL	980x255	3		59	200		Idraulica
ZAM 200 P MAXI PROFESSIONAL	1020x255	3		62	200		Pneumatica
ZAM 200 I PROFESSIONAL	1020x255	3		62	200		Idraulica

ZAM 200 I  
Maxi Professional



## ZAM 200 ARP MAXI Allestito con impianto legatura rotoballe

DI SERIE:  
Distributore laterale azionamento rampe.



VERNICIATURA STANDARD:  
monocolore

- ROSSO ZACCARIA
- VERDE ZACCARIA

OPTIONALS:

- VERNICE METALLIZZATA
- COLORI A RICHIESTA

ALTRI COLORI STANDARD

- VERDE JD
- GIALLO JD
- BLU NH
- NERO
- GRIGIO JC246

Timone sterzante  
a comando idraulico  
omologato.



### CARRELLI A TRE ASSI RAVVICINATI

- Dotazioni di serie:  
 Pianale fisso con scivolo.  
 Rampe idrauliche mm. 600x2200.  
 Rampe spostabili (int. rampe 1250÷820)  
 Piedi appoggio rampe idraulici automatici.  
 Asse anteriore e posteriore autosterzanti.  
 Sospensioni a balestra parabolica con bilanciere.  
 Cassetta per attrezzi.  
 Regolatore di frenata automatico  
 (con freno pneumatico).  
 Vericelli tendifune industriali  
 Pannelli post. e strisce laterali catarifrangenti.  
 Corretore di frenata.
- Accessori a richiesta:  
 Asse centrale motrice.  
 Barra anteriore per rotoballe.  
 Rampe sdoppiate mm. 600x2000+1200.  
 Rampe larghe mm. 750x2200 (int. rampe 950÷520)  
 Vericello idraulico.  
 Impianto brevettato per legatura rotoballe.  
 Pali sostegno rotoballe.  
 Regolazione distanza rampe a comando idraulico.  
 Timone sterzante a comando idraulico.

Allestimento Elegance:  
 Copri dadi ruota. Cassetta Inox.  
 Barre paraincastro laterali in alluminio.  
 Luci ingombro laterali. Fanali a led.

### Allestimenti Customizzati TRAZIONE IDRAULICA

PNEUMATICI IN USO

MODELLO	DIMENSIONI cm.	ASSI	MASSA FRENANTE	TARA Q.li	PORTATA Q.li	PNEUMATICI	PIANALE H	FRENATURA
ZAM 200 ARP 7	700x255	3	300x135 industriale 10 col.	43	200	215/75 R17.5 GEM Pirelli nuovi a richiesta	88	Pneumatica
ZAM 200 ARI 7	700x255	3		43	200	245/70 R17.5 GEM Pirelli nuovi		Idraulica
ZAM 200 ARP	850x255	3		47	200	19.0/45-17 Singoli nuovi	91	Pneumatica
ZAM 200 ARI	850x255	3		47	200		93	Idraulica
ZAM 200 ARP MAXI	980x255	3		55	200		445/45R 19.5 Singoli nuovi	100
ZAM 200 ARI MAXI	980x255	3		55	200	Idraulica		

215/75R17.5 Gem nuovi L. 215 - H. 78  
 245/70R17.5 Gem nuovi L. 245 - H. 80  
 19.0/45-17 nuovi L. 480 - H. 85  
 445/45R19.5 nuovi L. 44.5 - H. 90





## VERSIONE PROFESSIONAL ALLESTIMENTO ELEGANCE DI SERIE

ZAM 200 ARP MAXI Professional  
Allestito con rampe sdoppiate



VERSIONE PROFESSIONAL  
Assali maggiorati e struttura rinforzata per carichi speciali.  
Guide in legno sul pianale.  
Pneumatici nuovi 245/70 R 17.5

VERNICIATURA STANDARD:  
monocolore

- ROSSO ZACCARIA
- VERDE ZACCARIA

### OPTIONALS:

- VERNICE METALLIZZATA
- COLORI A RICHIESTA

### ALTRI COLORI STANDARD

- VERDE JD
- GIALLO JD
- BLU NH
- NERO
- GRIGIO JC246



ZAM 200 ARP  
Professional  
con sponde  
in alluminio

ZAM 200 ARP MAXI  
trasporto tronchi



Allestito con rampe sdoppiate e timone sterzante a comando idraulico.

MODELLO	DIMENSIONI cm.	ASSI	MASSA FRENANTE	TARA Q.li	PORTATA Q.li	PNEUMATICI	FRENATURA
ZAM 200 ARP 7 PROFESSIONAL	700x255	3	300x135 industriale 10 col.	47	200	245/70 R17.5 GEM Pirelli nuovi H. pianale cm.93	Pneumatica
ZAM 200 ARI 7 PROFESSIONAL	700x255	3		47	200		Idraulica
ZAM 200 ARP PROFESSIONAL	850x255	3		51	200		Pneumatica
ZAM 200 ARI PROFESSIONAL	850x255	3		51	200		Idraulica
ZAM 200 ARP MAXI PROFESSIONAL	980x255	3		59	200		Pneumatica
ZAM 200 ARI MAXI PROFESSIONAL	980x255	3		59	200		Idraulica

## due assi con ralla

Dotazioni di serie:  
 Pianale fisso con scivolo.  
 Rampe idrauliche mm. 600x2200  
 Rampe spostabili (int. rampe 1250÷820)  
 Piedi appoggio rampe idraulici automatici.  
 Sospensioni a balestre paraboliche.  
 Cassetta per attrezzi.  
 Regolatore di frenata automatico (con freno pneumatico)  
 Pannelli post. e strisce laterali catarifrangenti.

A richiesta:  
 Barra anteriore per rotoballe.  
 Impianto brevettato per legatura rotoballe.  
 Pali sostegno rotoballe.  
 Regolazione distanza rampe a comando idraulico.  
 Rampe sdoppiate mm. 600x2000+1200  
 Rampe larghe mm. 750x2200 (int. rampe 950÷520)  
 Vericello idraulico.



ZAM 140 B Super  
 Allestito con impianto  
 legatura rotoballe

Allestimento Elegance:  
 Copri dadi ruota. Cassetta Inox.  
 Barre paraincastro laterali in alluminio.  
 Luci ingombro laterali. Fanali a led.

VERNICIATURA STANDARD:  
 monocolore

- ROSSO ZACCARIA
- VERDE ZACCARIA

### OPTIONALS:

- VERNICE METALLIZZATA
- COLORI A RICHIESTA

### ALTRI COLORI STANDARD

- VERDE JD ● GIALLO JD ● BLU NH
- NERO ● GRIGIO JC246

MODELLO	DIMENSIONI cm.	ASSI	MASSA FRENANTE	TARA Q.li	PORTATA Q.li	PNEUMATICI	PIANALE H	FRENATURA
ZAM 140 A SUPER	800x255	2	300x90 8 col.	38	140	215/75 R17,5 GEM Pirelli nuovi a richiesta	92	Pneumatica
ZAM 140 B SUPER	800x255	2		38	140		245/70 R17,5 GEM Pirelli nuovi 19.0/45-17 Singoli nuovi	94
ZAM 140 A MAXI	930x255	2		44	140	445/45R 19,5 Singoli nuovi		102
ZAM 140 B MAXI	930x255	2		44	140		106	Idraulica

## ZAM 60 P Super

Allestito con impianto  
 legatura rotoballe



Dotazioni di serie:  
 Rampe idrauliche mm. 500x2000.  
 Rampe spostabili (int. rampe 1050÷650).  
 Piedi appoggio rampe manuali esterni. Scivolo posteriore.  
 Distributore laterale azionamento rampe.

Versione super:  
 Portata aziendale fino a 90 Q.li con telaio e balestre rinforzate.  
 Frenatura idraulica per i due assi.  
 A richiesta:  
 Barra anteriore per rotoballe. Barra anteriore per bins.

MODELLO	DIMENSIONI cm.	ASSI	MASSA FRENANTE	TARA Q.li	PORTATA Q.li	PNEUMATICI	FRENATURA	H. PIANALE cm.
ZAM 60 P	650x245	2	300x90 8 col. Asse posteriore	15	60	10.15 SEM	Idraulica	90
ZAM 60 P SUPER	650x245	2	300x90 8 col.	20	60	215-75 R17.5 Gem nuovi	Idraulica	90
ZAM 120 A	650x255	2	300x90 8 col.	22	120		Pneumatica	90
ZAM 120 B	650x255	2		22	120		Idraulica	90





## due assi ravvicinati



ZAM 140 ARI Super

**ZAM 140 AR - ZAM 140 AR SUPER**  
 disponibili anche in VERSIONE RIBALTABILE con sponda di carico posteriore  
 e sospensioni a balestra parabolica con bilancere.

**VERNICIATURA STANDARD:**  
 monocoloro

- ROSSO ZACCARIA
- VERDE ZACCARIA

**OPTIONALS:**

- VERNICE METALLIZZATA
- COLORI A RICHIESTA

**ALTRI COLORI STANDARD**

- VERDE JD
- GIALLO JD
- BLU NH
- NERO
- GRIGIO JC246

**CARRELLI A DUE ASSI TANDEM**

- Dotazioni di serie:  
 Pianale fisso con scivolo.  
 Rampe idrauliche mm. 600x2200  
 Rampe spostabili (int. rampe 1250÷820)  
 Piedi appoggio rampe idraulici automatici.  
 Asse posteriore autosterzante.  
 Sospensioni a balestra.  
 Cassetta per attrezzi.  
 Regolatore di frenata automatico (con freno pneumatico)  
 Vericelli tendifune industriali  
 Pannelli post. e strisce laterali catarifrangenti.

A richiesta:

- Asse anteriore motrice.
- Barra anteriore per rotoballe.
- Rampe sdoppiate mm. 600x2000 + 1200
- Rampe larghe mm. 750x2200 (int. 950÷520)
- Vericello idraulico.
- Impianto brevettato per legatura rotoballe.
- Pali sostegno rotoballe.
- Regolazione distanza rampe a comando idraulico.
- Timone sterzante a comando idraulico.

**Allestimento Elegance:**

- Copri dadi ruota. Cassetta inox
- Barre paraincastro laterali in alluminio.
- Luci ingombro laterali. Fanali a led.

**TIMONE STERZANTE**

- Nuovo optional:  
 Timone sterzante a comando idraulico azionato dal distributore della trattrice **OMOLOGATO**

MODELLO	DIMENSIONI cm.	ASSI	MASSA FRENANTE	TARA Q.li	PORTATA Q.li	PNEUMATICI	PIANALE H	FRENATURA
<b>ZAM 140 ARP</b>	650x255	2	300x90 8 col.	30	140	215/75 R17,5 GEM Pirelli nuovi	88	Pneumatica
<b>ZAM 140 ARI</b>	650x255	2		30	140	a richiesta	91	Idraulica
<b>ZAM 140 ARP SUPER</b>	800x255	2		36	140	245/70 R17,5 GEM Pirelli nuovi	93	Pneumatica
<b>ZAM 140 ARI SUPER</b>	800x255	2		36	140	19.0/45-17 Singoli nuovi 445/45R 19,5 Singoli nuovi	100	Idraulica



ZAM 120 ARI

**CARRELLI ZAM 120 ARP/ARI RIB** disponibili anche in **VERSIONE RIBALTABILE** con sponda di carico posteriore e sospensioni a balestra cantilever.

MODELLO	DIMENSIONI cm.	ASSI	MASSA FRENANTE	TARA Q.li	PORTATA Q.li	PNEUMATICI	PIANALE H	FRENATURA
<b>ZAM 120 ARP</b>	650x255	2	300x90 8 col.	30	120	215/75 R17.5 GEM Seminuovi a richiesta 215/75 R17.5 GEM nuovi 400/60-15.5 nuovi	88	Pneumatica
<b>ZAM 120 ARI</b>	650x255	2		Idrraulica				
<b>ZAM 120 ARP RIB</b>	650x255	2	300x90 8 col.	30	120	215/75 R17.5 GEM Seminuovi a richiesta 215/75 R17.5 GEM nuovi 400/60-15.5 nuovi	88	Pneumatica
<b>ZAM 120 ARI RIB</b>	650x255	2		Idrraulica				



### CARRELLI A DUE ASSI TANDEM SERIE 120

Dotazioni di serie:

Pianale fisso con scivolo.

Rampe idrauliche mm. 500x2000.

Rampe spostabili (int. rampe 1050÷650)

Piedi appoggio rampe manuali esterni

Sospensioni a balestra parabolica  
con bilanciere.

Cassetta per attrezzi.

Vericelli tendifune.

Distributore laterale azionamento rampe.

Accessori a richiesta:

Asse anteriore motrice.

Barra anteriore per rotoballe.

Barra anteriore per bins.

Piano in lamiera sullo scivolo.

Vericello idraulico. Pali per rotoballe.

Impianto brevettato per legatura rotoballe.

Timone sterzante a comando idraulico.

**VERNICIATURA STANDARD:**  
monocolore

● ROSSO ZACCARIA

● VERDE ZACCARIA

**OPTIONALS:**

● VERNICE METALLIZZATA

● COLORI A RICHIESTA

ALTRI COLORI  
STANDARD

● VERDE JD ● GIALLO JD ● BLU NH ● NERO ● GRIGIO JC246

## Platforms uso industriale

Veicolo Eccezionale  
Pianale 13 mt.  
Carico 40 Tons.

Il nostro Ufficio Tecnico  
progetta con software di  
calcolo e disegno 3D  
allestimenti «Big Trailers» personalizzati.  
Un Ufficio dedicato collauda  
Macchine Operatrici,  
Veicoli Eccezionali ed  
Unici Esemplari, su normative  
italiane ed europee.



ZAM 200 ARP Professional  
con Gru Zaccaria F8500.



ZAM 200 P SUPER VERSIONE 4 ASSI  
Capacità effettiva 400 q.li. Uso aziendale.



ZAM 200 ARP con Trazione Idraulica



ZAM 140 P Super  
Allestito per trasporto bestiame



Carrelli con Centine  
vari modelli e rampe idrauliche.

- Allestimenti Customizzati  
- TRAZIONE IDRAULICA



serie big trailers 2020

dumper

*Since 1960*

**ZACCARIA**  
QUALITY TRAILERS

▶▶▶ Nuova gamma modelli omologati "Mother Regulation"





# dumper

**Tutti i modelli di nostra produzione possono essere allestiti con:**

## Trazione idraulica

Il sistema è costituito da una pompa a pistoni ad asse inclinato collegata a un motore idraulico dotato di disinnesto, il tutto montato sul rimorchio e funzionante a cardano.

La trazione viene usata consentendo al veicolo una velocità da 1-5 Km/h con possibilità di INNESTO-DISINNESTO in movimento.

Tutte le operazioni vengono comandate dal posto guida della trattrice tramite una pulsantiera.

La trazione idraulica funziona solo in spinta, con possibilità di invertire il senso di marcia (Avanti/Retromarcia).

### CARATTERISTICHE

- Velocità compresa tra 1-5 Km/h
- Innesto-disinnesto in movimento
- Abbinabile a qualsiasi tipo di trattrice (anche senza PTO sincronizzata)
- Applicabile su uno o più assi motore

**A richiesta:  
DISPOSITIVO FRENO MOTORE  
PER TRATTI IN DISCESA**

PREMIO SEGNALEZIONE TECNICA **ema** 2006

### PNEUMATICI STANDARD 560/60 R22.5

MITAS AR-02 BKT-FL630 PLUS



H - 1240 mm H - 1240 mm

### A RICHIESTA - STRUTTURA ACCIAIO 560/60 R22.5

BKT-FL693M MICHELIN CARGO X-BIB ALLIANCE A882



H - 1240 mm H - 1240 mm H - 1240 mm

### A RICHIESTA - STRUTTURA ACCIAIO 600/55 R26.5

BKT-FL693M MICHELIN CARGO X-BIB



H - 1340 mm H - 1340 mm

Dimensione massima veicolo esterno ruote **cm 255**

### A RICHIESTA - STRUTTURA ACCIAIO 650/55 R26.5

BKT-FL693M BKT-FL630 PLUS



H - 1390 mm H - 1390 mm

### A RICHIESTA - STRUTTURA ACCIAIO 710/50 R26.5

MICHELIN CARGO X-BIB BKT-FL693M



H - 1390 mm H - 1390 mm

Dimensione massima veicolo esterno ruote **cm 280**  
Necessita permesso di circolazione come **Veicolo Eccezionale**

### VERNICIATURA STANDARD: monocolore

VASCA: ● ROSSO ZACCARIA

TELAIO: ● VERDE ZACCARIA

### OPTIONALS:

- BORDATURE VASCA E PORTELLONE GRIGIO
- VERNICE METALLIZZATA
- COLORI A RICHIESTA

### ALTRI COLORI STANDARD

- VERDE JD
- GIALLO JD
- BLU NH
- NERO
- GRIGIO JC246



# dumper



## QUATTRO ASSI VERSIONE MOTHER REGULATION

### Dotazioni di serie:

Vasca in acciaio speciale 4 mm e fondo in domex.  
Ribaltamento posteriore azionato da pompa ad ingranaggi e cardano.  
Dispositivo per abbassamento cassone comandato direttamente dal posto guida.

### Sospensioni idrauliche indipendenti e sollevamento idraulico asse anteriore.

Correttore di sterzata. Assali industriali a dieci colonnette.  
Correttore di frenata automatico.  
Barra fanali tipo industriale. Parafanghi in PVC.  
Portellone posteriore idraulico a tenuta stagna.  
Doppi piedini idraulici. N. 2 cilindri ribaltanti.

### 1°, 2° e 4° assi autosterzanti

Cassetta attrezzi PVC. Copri dadi ruota.  
Doppi fanali posteriori e luci di ingombro laterali.  
Scaletta. Leve autoregistranti.  
Barre posteriore e laterali paraincastro

### A richiesta:

Vasca in acciaio inox struttura in acciaio verniciato.  
Soprasponde in alluminio H 50 cm e H 70 cm.  
Apertura idraulica soprasponda anteriore.  
Pompa ingranaggi azionata da motore idraulico.  
Centralina elettro-idraulica con pulsantiera.

### Freni a Disco. Sistema di sterzata assistita.

Bocchettone posteriore cereali. Fanali a LED. Timone ammortizzato.  
Kit Monitor/Telecamera per retromarcia. Occhione K80.  
Copertura in PVC manuale.

Copertura in PVC azionamento pneumatico con centina.

### Vernice Metallizzata.

### VERNICIATURA STANDARD: monocolore

VASCA: ● ROSSO ZACCARIA

TELAIO: ● VERDE ZACCARIA

### OPTIONALS:

● BORDATURE VASCA E PORTELLONE GRIGIO

○ VERNICE METALLIZZATA

● COLORI A RICHIESTA

### ALTRI COLORI STANDARD



MODELLO	DIMENSIONI VASCA cm	VOLUME VASCA m <sup>3</sup>	TARA Q.li	PORTATA Q.li	MASSA FRENANTE	PNEUMATICI	PNEUMATICI a Richiesta	PNEUMATICI a Richiesta	VELOCITÀ omologata** Europea	ALTEZZA PIANALE	FRENATURA
ZAM 360 P04B DM	930x255x195	da 40 m <sup>3</sup> a 60 m <sup>3</sup>	120	360 + carico verticale max 40 q.li	420x180 industriali a 10 col.	560/60 R22,5 Flotation Radiali nuovi	600/55 R26,5 Larghezza max. 255	650/55 R26,5 710/50 R26,5 veicolo eccezionale		138 cm pneumatici 22,5" 143 cm pneumatici 26,5"	Pneumatica

\*\* Dove permesso secondo il Codice Stradale del Paese Comunitario.



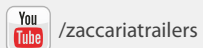
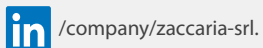
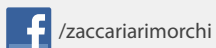

Occhione da traino omologato K80 con scharmuller plate.

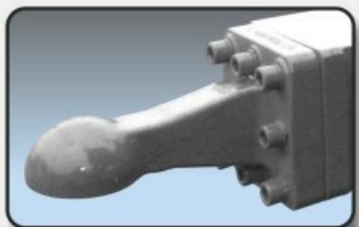

Occhione da traino omologato F3 BBM con piastra imbullonata.



Barre paraincastro in alluminio laterali.  
Cassetta attrezzi in acciaio inox.



Sospensioni idrauliche indipendenti.



Sospensioni idrauliche con freni a disco

Barra paraincastro in alluminio posteriore omologata con doppi fanali a led incorporati.



# dumper



## QUATTRO ASSI VERSIONE MOTHER REGULATION

### Dotazioni di serie:

Vasca in acciaio speciale 4 mm e fondo in domex.  
Ribaltamento posteriore azionato da pompa ad ingranaggi e cardano.  
Dispositivo per abbassamento cassone comandato direttamente dal posto guida.

### Sospensioni idrauliche indipendenti SIDRA 9T e sollevamento idraulico asse anteriore.

Correttore di sterzata.  
Assali industriali a 10 colonnette.  
Correttore di frenata automatico.  
Barra fanali tipo industriale. Parafanghi in PVC.  
Portellone posteriore idraulico a tenuta stagna.  
Doppi piedini idraulici. N. 1 cilindro ribaltante.

### 1°, 2° e 4° Assi autosterzanti.

Cassetta attrezzi PVC. Copri dadi ruota.  
Doppi fanali posteriori e luci di ingombro laterali.  
Scaletta. Leve autoregistranti.  
Barra posteriore paraincastro.

### A richiesta:

Vasca in acciaio inox.  
Soprasponde in alluminio H 50 cm e H 70 cm.  
Apertura idraulica soprasponda anteriore.  
Pompa ingranaggi azionata da motore idraulico.  
Centralina elettro-idraulica con pulsantiera.  
Bocchettone posteriore cereali. Fanali a LED.  
Timone ammortizzato.  
Kit Monitor/Telecamera per retromarcia. Occhione K80.  
Copertura in PVC manuale (H cm 30).

Copertura in PVC azionamento pneumatico con centina (H cm 10).

### Vernice metallizzata.

Barra paraincastro posteriore in alluminio con fanali incorporati.

VERNICIATURA STANDARD:  
monocolore

VASCA: ● ROSSO ZACCARIA

TELAIO: ● VERDE ZACCARIA

ALTRI COLORI  
STANDARD

● VERDE JD ● GIALLO JD ● BLU NH ● NERO ● GRIGIO JC246

### OPTIONALS:

- BORDATURE VASCA E PORTELLONE GRIGIO
- VERNICE METALLIZZATA
- COLORI A RICHIESTA

MODELLO	DIMENSIONI VASCA cm	VOLUME VASCA m <sup>3</sup>	TARA Q.li	PORTATA Q.li	MASSA FRENANTE	PNEUMATICI	VELOCITÀ omologata** Europea	ALTEZZA DUMPER senza soprasponde cm	FRENATURA
ZAM 320 P04A DM8.0	800x255x170	31	86	320 + carico verticale max 4 Tons	400x120 industriali a 10 col.	560/60 R22,5 Flotation Radiali nuovi	40 Km/h	305	Pneumatica
ZAM 320 P04A DM8.0 SUPER	800x255x195	36	90			330			

\*\* Dove permesso secondo il Codice Stradale del Paese Comunitario.



# dumper



## QUATTRO ASSI VERSIONE MOTHER REGULATION

### Dotazioni di serie:

Vasca in acciaio speciale 4 mm e fondo in domex.  
Ribaltamento posteriore azionato da pompa ad ingranaggi e cardano.  
Dispositivo per abbassamento cassone comandato direttamente dal posto guida.

### Sospensioni idrauliche indipendenti SIDRA 12T e sollevamento idraulico asse anteriore.

Correttore di sterzata.  
Assali industriali a 10 colonnette.  
Correttore di frenata automatico.  
Barra fanali tipo industriale. Parafanghi in PVC.  
Portellone posteriore idraulico a tenuta stagna.  
Doppi piedini idraulici. N. 1 cilindro ribaltante.  
**1°, 2° e 4° Assi autosterzanti.**  
Cassetta attrezzi PVC. Copri dadi ruota.  
Doppi fanali posteriori e luci di ingombro laterali.  
Scaletta. Leve autoregistranti.  
Barre posteriore e laterali paraincastro.

### A richiesta:

Vasca in acciaio inox, struttura in acciaio verniciato.  
Soprasponde in alluminio H 50 cm e H 70 cm.  
Apertura idraulica soprasponda anteriore.  
Pompa ingranaggi azionata da motore idraulico.  
Centralina elettro-idraulica con pulsantiera.

### New optional: Freni a disco.

### Sistema di sterzata assistita.

Bocchettone posteriore cereali. Fanali a LED.

Timone ammortizzato.

Kit Monitor/Telecamera per retromarcia. Occhione K80.

Copertura in PVC manuale (H cm 30).

Copertura in PVC azionamento pneumatico con centina (H cm 10).

### Vernice metallizzata.

Barra paraincastro posteriore in alluminio con fanali incorporati.

**VERNICIATURA STANDARD:**  
monocolore

VASCA: ● ROSSO ZACCARIA

TELAIO: ● VERDE ZACCARIA

ALTRI COLORI STANDARD ● VERDE JD ● GIALLO JD ● BLU NH ● NERO ● GRIGIO JC246



**NEW OPTIONAL:**  
Freni a Disco

### OPTIONALS:

- BORDATURE VASCA E PORTELLONE GRIGIO
- VERNICE METALLIZZATA
- COLORI A RICHIESTA

MODELLO	DIMENSIONI VASCA cm	VOLUME VASCA m <sup>3</sup>	TARA Q.li	PORTATA Q.li	MASSA FRENANTE	PNEUMATICI	VELOCITÀ omologata** Europea	ALTEZZA DUMPER senza soprasponde cm	FRENATURA
ZAM 320 P04B DM8.0	800x255x170	31	86	320 + carico verticale max 4 Tons	420x180 industriali a 10 col.	560/60 R22,5 Flotation Radiali nuovi		305	Pneumatica
ZAM 320 P04B DM8.0 SUPER	800x255x195	36	90				330		

\*\* Dove permesso secondo il Codice Stradale del Paese Comunitario.

# dumper



**VERNICIATURA STANDARD:**  
monocolore

VASCA: ● ROSSO ZACCARIA

TELAIO: ● VERDE ZACCARIA

## OPTIONALS:

- BORDATURE VASCA E PORTELLONE GRIGIO
- VERNICE METALLIZZATA
- COLORI A RICHIESTA

## ALTRI COLORI STANDARD

- VERDE JD
- GIALLO JD
- BLU NH
- NERO
- GRIGIO JC246

## TRE ASSI VERSIONE MOTHER REGULATION

### Dotazioni di serie:

Vasca in acciaio speciale 4 mm e fondo in domex. Ribaltamento posteriore azionato da pompa ad ingranaggi e cardano.

Dispositivo per abbassamento cassone comandato direttamente dal posto guida.

**Sospensioni idrauliche indipendenti SIDRA 12T e sollevamento idraulico asse anteriore.**

Correttore di sterzata. Assali industriali a 10 colonnette. Regolatore di frenata automatico.

Barra fanali tipo industriale in inox. Parafanghi in PVC.

Portellone posteriore idraulico a tenuta stagna.

Piedino idraulico. N. 1 cilindro ribaltamento.

**Assi anteriore e posteriore autosterzanti.**

Cassetta attrezzi PVC. Copri dadi ruota.

Doppi fanali posteriori e luci di ingombro laterali.

Scaletta. Leve autoregistranti.

Barra posteriore paraincastro.

### A richiesta:

Vasca in acciaio inox.

Soprasponde in alluminio H 50 cm e H 70 cm.

Apertura idraulica soprasponda anteriore.

Pompa ingranaggi azionata da motore idraulico.

Centralina elettro-idraulica con pulsantiera.

Bocchettone posteriore cereali. Fanali a LED.

Timone ammortizzato.

**Sistema di sterzata assistita.**

Kit Monitor/Telecamera per retromarcia. Occhione K80.

Copertura in PVC manuale (H cm 30).

Copertura in PVC azionamento pneumatico (H cm 10).

Copertura in PVC az. pneumatico con centina (H cm 20).

MODELLO	DIMENSIONI VASCA cm	VOLUME VASCA m <sup>3</sup>	TARA Q.li	PORTATA Q.li	MASSA FRENANTE	PNEUMATICI	PNEUMATICI a Richiesta	VELOCITÀ omologata** Europea	ALTEZZA DUMPER senza soprasponde		FRENATURA
									pneumatici 22,5"	pneumatici 26,5"	
ZAM 270 P03A DM8.0	800x255x170	31	79	270 + carico verticale max 4 Tons	400x120 industriali a 10 col.	560/60 R22,5 Flotation Radiali nuovi	600/55 R26,5 Flotation Radiali nuovi Larghezza max. 255		cm 305	cm 309	Pneumatica
ZAM 270 P03A DM8.0 SUPER	800x255x195	36	83				cm 330		cm 334		

\*\* Dove permesso secondo il Codice Stradale del Paese Comunitario.



# dumper



**VERNICIATURA STANDARD:**  
monocolore

VASCA: ● **ROSSO ZACCARIA**  
TELAIO: ● **VERDE ZACCARIA**

## OPTIONALS:

- BORDATURE VASCA E PORTELLONE GRIGIO
- VERNICE METALLIZZATA
- COLORI A RICHIESTA

ALTRI COLORI STANDARD ● VERDE JD ● GIALLO JD ● BLU NH ● NERO ● GRIGIO JC246

## TRE ASSI VERSIONE MOTHER REGULATION

### Dotazioni di serie:

Vasca in acciaio speciale 4 mm e fondo in domex.  
Ribaltamento posteriore azionato da pompa ad ingranaggi e cardano.  
Dispositivo per abbassamento cassone comandato direttamente dal posto guida.

### Sospensioni idrauliche indipendenti SIDRA 12T e sollevamento idraulico asse anteriore.

Correttore di sterzata. Assali industriali a 10 colonnette.  
Regolatore di frenata automatico.  
Barra fanali tipo industriale in inox. Parafanghi in PVC.  
Portellone posteriore idraulico a tenuta stagna.  
Piedino idraulico. N. 2 cilindri ribaltamento.  
**Assi anteriore e posteriore autosterzanti.**  
Cassetta attrezzi PVC. Copri dadi ruota.  
Doppi fanali posteriori e luci di ingombro laterali.  
Scaletta. Leve autoregistranti.  
Barre posteriore e laterali paraincastro.

### A richiesta:

Vasca in acciaio inox.

### New Optional: Freni a Disco.

Soprasponde in alluminio H 50 cm e H 70 cm.  
Apertura idraulica soprasponda anteriore.  
Pompa ingranaggi azionata da motore idraulico.  
Centralina elettro-idraulica con pulsantiera.

### Sistema di sterzata assistita.

Bocchettone posteriore cereali. Fanali a LED.  
Timone ammortizzato.

Kit Monitor/Telecamera per retromarcia. Occhione K80.

Copertura in PVC manuale (H cm 30).

Copertura in PVC azionamento pneumatico (H cm 10).

Copertura in PVC azionamento pneumatico con centina (H cm 20).

MODELLO	DIMENSIONI VASCA cm	VOLUME VASCA m <sup>3</sup>	TARA Q.li	PORTATA Q.li	MASSA FRENANTE	PNEUMATICI	PNEUMATICI a Richiesta	PNEUMATICI a Richiesta	VELOCITÀ omologata** Europea	ALTEZZA DUMPER senza soprasponde		FRENATURA
										pneumatici 22,5"	pneumatici 26,5"	
ZAM 270 P03B DM8.0	800x255x170	31	80	270 + carico verticale max 4 Tons	420x180 industriali a 10 col.	560/60 R22,5 Flotation Radiali nuovi	600/55 R26,5 Flotation Radiali nuovi Larghezza max. 255	650/55 R26,5 710/50 R26,5 Veicolo Eccezionale		cm 305	cm 309	Pneumatica
ZAM 270 P03B DM8.0 SUPER	800x255x195	36	84							cm 330	cm 334	

\*\* Dove permesso secondo il Codice Stradale del Paese Comunitario.



# dumper



OMOLOGATI MOTHER REGULATION  
**27 TONS**  
 + Carico Verticale  
 Max 4 Tons

**VERNICIATURA STANDARD:**  
 monocolore

VASCA: ● **ROSSO ZACCARIA**  
 TELAIO: ● **VERDE ZACCARIA**

ALTRI COLORI STANDARD ● VERDE JD ● GIALLO JD ● BLU NH ● NERO ● GRIGIO JC246

## OPTIONALS:

- BORDATURE VASCA E PORTELLONE GRIGIO
- VERNICE METALLIZZATA
- COLORI A RICHIESTA

MODELLO	DIMENSIONI VASCA cm	VOLUME VASCA m <sup>3</sup>	TARA Q.li	PORTATA Q.li	MASSA FRENANTE	PNEUMATICI	VELOCITÀ omologata** Europea	ALTEZZA DUMPER senza soprassonde cm	FRENATURA
ZAM 270 P03A DM7.0	700x255x170	27	67	270 + carico verticale max 4 Tons	400x120 industriali a 10 col.	560/60 R22,5 Flotation Radiali nuovi		305	Pneumatica
ZAM 270 P03A DM7.0 SUPER	700x255x195	30	71					330	

## TRE ASSI VERSIONE MOTHER REGULATION

### Dotazioni di serie:

Vasca in acciaio speciale 4 mm e fondo in domex.  
 Ribaltamento posteriore azionato da pompa ad ingranaggi e cardano.  
 Dispositivo per abbassamento cassone comandato direttamente dal posto guida.  
**Sospensioni idrauliche indipendenti SIDRA 9T e sollevamento idraulico asse anteriore.**  
 Correttore di sterzata.  
 Assali industriali a dieci colonnette.  
 Regolatore di frenata automatico.  
 Barra fanali tipo industriale in inox. Parafanghi in PVC.  
 Portellone posteriore idraulico a tenuta stagna.  
 Piedino idraulico. N. 1 cilindro ribaltamento.  
**Assi anteriore e posteriore autosterzanti.**  
 Cassetta attrezzi PVC. Copri dadi ruota.  
 Doppi fanali posteriori e luci di ingombro laterali.  
 Scaletta. Leve autoregistranti.  
 Barra posteriore paraincastro.

### A richiesta:

Vasca in acciaio inox.  
 Soprassonde in alluminio H 50 cm e H 70 cm.  
 Apertura idraulica soprassonda anteriore.  
 Pompa ingranaggi azionata da motore idraulico.  
 Bocchettone posteriore cereali. Fanali a LED.  
 Timone ammortizzato.  
**Sistema di sterzata assistita.**  
 Kit Monitor/Telecamera per retromarcia. Occhione K80.  
 Copertura in PVC manuale (H cm 30).  
 Copertura in PVC azionamento pneumatico (H cm 10).  
 Copertura in PVC az. pneumatico con centina (H cm 20).  
 Pneumatici 560/60 R22,5 Struttura in Acciaio.  
 Centralina elettro-idraulica con pulsantiera.  
**Sospensioni idrauliche indipendenti SIDRA 12T e sollevamento idraulico asse anteriore (con Massa Frenante 420x180)**

# dumper



**VERNICIATURA STANDARD:**  
monocolore

VASCA: ● **ROSSO ZACCARIA**

TELAIO: ● **VERDE ZACCARIA**

## OPTIONALS:

- BORDATURE VASCA E PORTELLONE GRIGIO
- VERNICE METALLIZZATA
- COLORI A RICHIESTA

ALTRI COLORI STANDARD ● VERDE JD ● GIALLO JD ● BLU NH ● NERO ● GRIGIO JC246

## TRE ASSI VERSIONE MOTHER REGULATION

### Dotazioni di serie:

Vasca in acciaio speciale 4 mm e fondo in domex.  
Ribaltamento posteriore azionato da pompa ad ingranaggi e cardano.  
Dispositivo per abbassamento cassone comandato direttamente dal posto guida.  
**Sospensioni idrauliche indipendenti SIDRA 12T e sollevamento idraulico asse anteriore.**  
Correttore di sterzata.  
Assali industriali a dieci colonnette.  
Regolatore di frenata automatico.  
Barra fanali tipo industriale in inox. Parafanghi in PVC.  
Portellone posteriore idraulico a tenuta stagna.  
Piedino idraulico. N. 1 cilindro ribaltamento.  
**Assi anteriore e posteriore autosterzanti.**  
Cassetta attrezzi PVC. Copri dadi ruota.  
Doppi fanali posteriori e luci di ingombro laterali.  
Scaletta. Leve autoregistranti.  
Barre posteriore e laterali paraincastro.

### A richiesta:

Vasca in acciaio inox.  
**Freni a Disco.**  
Soprasponde in alluminio H 50 cm e H 70 cm.  
Apertura idraulica soprasponda anteriore.  
Pompa ingranaggi azionata da motore idraulico.  
Centralina elettro-idraulica con pulsantiera.  
Bocchettone posteriore cereali. Fanali a LED.  
Timone ammortizzato.  
**Sistema di sterzata assistita.**  
Kit Monitor/Telecamera per retromarcia. Occhione K80.  
Copertura in PVC manuale (H cm 30).  
Copertura in PVC azionamento pneumatico (H cm 10).  
Copertura in PVC az. pneumatico con centina (H cm 20).  
Pneumatici 560/60 R22,5 Struttura in Acciaio.

MODELLO	DIMENSIONI VASCA cm	VOLUME VASCA m <sup>3</sup>	TARA Q.li	PORTATA Q.li	MASSA FRENANTE	PNEUMATICI	PNEUMATICI a Richiesta	PNEUMATICI a Richiesta	VELOCITÀ omologata** Europea	ALTEZZA DUMPER senza soprasponde		FRENATURA
										pneumatici 22,5"	pneumatici 26,5"	
ZAM 270 P03B DM7.0	700x255x170	27	73	<b>270</b> + carico verticale max 4 Tons	<b>420x180 industriali a 10 col.</b>	<b>560/60 R22,5 Flotation Radiali nuovi</b>	<b>600/55 R26,5 Flotation Radiali nuovi Larghezza max. 255</b>	<b>650/55 R26,5 710/50 R26,5 Veicolo Eccezionale</b>		cm <b>305</b>	cm <b>309</b>	<b>Pneumatica</b>
ZAM 270 P03B DM7.0 SUPER	700x255x195	30	78						cm <b>330</b>	cm <b>334</b>		

\*\* Dove permesso secondo il Codice Stradale del Paese Comunitario.



# dumper



## TRE ASSI VERSIONE MOTHER REGULATION

### Dotazioni di serie:

Vasca in acciaio speciale 4 mm e fondo in domex.  
Ribaltamento posteriore azionato da pompa ad ingranaggi e cardano.  
Dispositivo per abbassamento cassone comandato direttamente dal posto guida.  
Sospensioni a balestre paraboliche.  
Assali industriali a dieci colonnette.  
Regolatore di frenata automatico.  
Barra fanali galvanizzata. Parafanghi in PVC.  
Portellone posteriore idraulico a tenuta stagna.  
Piedino idraulico. N. 1 cilindro ribaltamento.  
**Assi anteriore e posteriore autosterzanti.**  
Cassetta attrezzi PVC.  
Fanali posteriori e luci di ingombro laterali.  
Scaletta. Leve autoregistranti.

### A richiesta:

Vasca in acciaio inox.  
Soprasponde in alluminio H 50 cm e H 70 cm.  
Apertura idraulica sopraelevata anteriore.  
Pompa ingranaggi azionata da motore idraulico.  
Correttore di sterzata. Fanali a LED.  
Bocchettone posteriore cereali.  
Kit Monitor/Telecamera per retromarcia. Occhione K80.  
Copertura in PVC manuale (H cm 30).  
Copertura in PVC azionamento pneumatico (H cm 10).  
Copertura in PVC az. pneumatico con centina (H cm 20).  
Pneumatici 560/60 R22,5 Struttura in Acciaio.  
Centralina elettro-idraulica con pulsantiera.

**VERNICIATURA STANDARD:**  
monocolore

**VASCA:** • ROSSO ZACCARIA  
**TELAIO:** • VERDE ZACCARIA

ALTRI COLORI STANDARD ● VERDE JD ● GIALLO JD ● BLU NH ● NERO ● GRIGIO JC246

### OPTIONALS:

- BORDATURE VASCA E PORTELLONE GRIGIO
- VERNICE METALLIZZATA
- COLORI A RICHIESTA

MODELLO	DIMENSIONI VASCA cm	VOLUME VASCA m <sup>3</sup>	TARA Q.li	PORTATA Q.li	MASSA FRENANTE	PNEUMATICI	VELOCITÀ omologata** Europea	ALTEZZA DUMPER senza soprasponde cm	FRENATURA
ZAM 240 P03A DM7.0	700x255x170	27	61	240 + carico verticale max 4 Tons	406x120 industriali a 10 col.	560/60 R22,5 Flotation Radiali nuovi		305	Pneumatica
ZAM 240 P03A DM7.0 SUPER	700x255x195	30	65				330		



# dumper



## DUE ASSI - 16 tons VERSIONE MOTHER REGULATION

### Dotazione di serie:

Vasca in acciaio speciale 4 mm e fondo in domex.  
Ribaltamento tramite distributore trattore.  
Sospensioni a balestre paraboliche.  
Assali industriali a dieci colonnette.  
Regolatore di frenata automatico.  
Barra fanali zincata. Parafanghi in PVC.  
Portellone posteriore idraulico a tenuta stagna.  
Piedino idraulico. N. 1 cilindro ribaltamento.  
Asse posteriore autosterzante.  
Cassetta attrezzi PVC.  
Fanali posteriori e luci di ingombro laterali.  
Scaletta. Leve autoregistranti.  
Barra posteriore paraincastro

### Accessori:

Vasca in acciaio inox.  
Soprasponde in alluminio H 50 cm e H 70 cm.  
Apertura idraulica soprasponda anteriore.  
Pompa ingranaggi e cardano con abbassamento vasca dal posto guida.  
Pompa ingranaggi azionata da motore idraulico.  
Centralina elettro-idraulica con pulsantiera.  
Correttore di sterzata.  
Bocchettone posteriore cereali. Fanali a LED.  
Kit Monitor/Telecamera per retromarcia. Occhione K80.  
Copertura in PVC manuale (H cm 30).  
Copertura in PVC azionamento pneumatico (H cm 10).  
Copertura in PVC azionamento pneumatico con centina (H cm 20).  
Pneumatici 560/60 R22,5 Struttura in Acciaio.



VERNICIATURA STANDARD  
monocolore

VASCA • ROSSO ZACCARIA

TELAIO • VERDE ZACCARIA

### OPTIONALS:

• BORDATURE VASCA  
E PORTELLONE GRIGIO

• VERNICE METALLIZZATA

• COLORI A RICHIESTA

COLORI STANDARD ● VERDE JD ● GIALLO JD ● BLU NH ● NERO ● GRIGIO JC246

MODELLO	DIMENSIONI VASCA cm	VOLUME m <sup>3</sup>	TARA Q.li	PORTATA Q.li	MASSA FRENANTE	PNEUMATICI	VELOCITA' Omologata Europea	ALTEZZA cm	FRENATURA
ZAM 160 P02A DM 5.5	550X255X170	21m <sup>3</sup>	47	160 + carico verticale max 4 tons	406x120	560/60 R22,5 Flotation Radial Nuovi	40 Km/h	305	Pneumatica

# dumper



OMOLOGATI MOTHER REGULATION  
**18 TONS**  
+ Carico Verticale  
Max 4 tons

## DUE ASSI - 18 tons VERSIONE MOTHER REGULATION

### Dotazione di serie:

Vasca in acciaio speciale 4 mm e fondo in domex.  
Ribaltamento tramite distributore trattore.  
**Sospensioni idrauliche indipendenti SIDRA 9T.**  
Assali industriali a dieci colonnette.  
Regolatore di frenata automatico.  
Barra fanali tipo industriale in inox. Parafanghi in PVC.  
Portellone posteriore idraulico a tenuta stagna.  
Piedino idraulico. N. 2 cilindri ribaltamento.  
**Asse posteriore autosterzante.**  
Cassetta attrezzi PVC. Copri dadi ruota.  
Doppi fanali posteriori e luci di ingombro.  
Scaletta. Leve autoregistranti.  
Barra posteriore paraincastro

### Accessori:

Vasca in acciaio inox.  
Soprasponde in alluminio H 50 cm e H 70 cm.  
Apertura idraulica soprasponda anteriore.  
Pompa ingranaggi e cardano con abbassamento vasca dal posto guida. Pompa ingranaggi azionata da motore idraulico.  
**Centralina elettro-idraulica con pulsantiera.**  
Correttore di sterzata.  
Bocchettone posteriore cereali. Fanali a LED.  
Kit Monitor/Telecamera per retromarcia. Occhione K80.  
Copertura in PVC manuale (H cm 30).  
Copertura in PVC azionamento pneumatico (H cm 10).  
Copertura in PVC az. pneumatico con centina (H cm 20).  
Pneumatici 560/60 R22,5 Struttura in Acciaio.

VERNICIATURA STANDARD  
monocolore

VASCA • ROSSO ZACCARIA

TELAIO • VERDE ZACCARIA

COLORI STANDARD ● VERDE JD ● GIALLO JD ● BLU NH ● NERO ● GRIGIO JC246

### OPTIONALS:

- BORDATURE VASCA e portellone grigio
- VERNICE METALLIZZATA
- colori a richiesta

MODELLO	DIMENSIONI VASCA cm	VOLUME m <sup>3</sup>	TARA Q.li	PORTATA Q.li	MASSA FRENANTE	PNEUMATICI	VELOCITA' omologata CE	ALTEZZA s/soprasponde	FRENATURA
ZAM 180 P02A DM5.5	550X255X170	21	48	180 +	400X120	560/60 R22,5		305	Pneumatica
ZAM 180 P02A DM6.0	600X255X170	22,5	51	carico verticale	ind.li	Flotation Radial		305	
ZAM 180 P02A DM6.0 SUPER	600X255X195	26	54	Max 4 tons	10 Col.	Nuovi		330	





## DUE ASSI - 18 tons VERSIONE MOTHER REGULATION

### Dotazione di serie:

Vasca in acciaio speciale 4 mm e fondo in domex.  
 Ribaltamento tramite distributore trattore.  
**Sospensioni idrauliche indipendenti SIDRA 12T.**  
 Correttore di sterzata. Assali industriali a dieci colonnette.  
 Regolatore di frenata automatico.  
 Barra fanali tipo industriale in inox.  
 Parafanghi in PVC.  
 Portellone posteriore idraulico a tenuta stagna.  
 Piedino idraulico. N. 2 cilindri ribaltamento.  
**Asse posteriore autosterzante.**  
 Casseta attrezzi PVC. Copri dadi ruota.  
 Doppi fanali posteriori e luci di ingombro.  
 Scaletta. Leve autoregistranti.  
 Barra posteriore e laterali paraincastro.

### Accessori:

Vasca in acciaio inox.  
**Freni a disco.**  
 Soprasponde in alluminio H 50 cm e H 70 cm.  
 Apertura idraulica soprastrada anteriore.  
 Pompa ingranaggi e cardano con abbassamento vasca dal posto guida.  
 Pompa ingranaggi azionata da motore idraulico.  
**Centralina elettro-idraulica con pulsantiera.**  
 Bocchettone posteriore cereali. Fanali a LED.  
 Timone ammortizzato. Kit Monitor/Telecamera per retromarcia.  
 Occhione K80. Copertura in PVC manuale (H cm 30).  
 Copertura in PVC azionamento pneumatico (H cm 10).  
 Copertura in PVC az. pneumatico con centina (H cm 20).  
**Pneumatici 560/60 R22,5 Struttura in Acciaio.**

VERNICIATURA STANDARD  
monocolore

VASCA • ROSSO ZACCARIA

TELAIO • VERDE ZACCARIA

COLORI STANDARD ● VERDE JD ● GIALLO JD ● BLU NH ● NERO ● GRIGIO JC246

### OPTIONALS:

- BORDATURE VASCA e portellone grigio
- VERNICE METALLIZZATA colori a richiesta

MODELLO	DIMENSIONI VASCA cm	VOLUME m <sup>3</sup>	TARA Q.li	PORTATA Q.li	MASSA FRENAnte	PNEUMATICI	VELOCITA' omologata CE	ALTEZZA s/soprasponde	FRENATURA
ZAM 180 P02B DM5.5	550X255X170	21	50	180 +	420X180	560/60 R22,5		305	Pneumatica
ZAM 180 P02B DM6.0	600X255X170	22,5	53	carico verticale	ind.li	Flotation Radial		305	
ZAM 180 P02B DM6.0 SUPER	600X255X195	26	56	Max 4 tons	10 Col.	Nuovi		330	

\*\* Dove permesso secondo il Codice Stradale del Paese Comunitario



# allestimenti

12

coclea per scarico cereali montata su portellone posteriore dumper



Sistema composto da una coclea orizzontale + coclea verticale ad azionamento idraulico tramite impianto autonomo con pompa ingranaggi a cardano e distributore con azionamento elettrico tramite pulsantiera in cabina. Serranda di chiusura ad azionamento idraulico comandata dal distributore della trattrice. Impianto coclea smontabile con facilità.

Capacità di scarico: 25-30 q.li al minuto  
Diametro coclea: 300 mm.  
Altezza di scarico da terra: 5 mt circa.  
Sbraccio (sbalzo) laterale a sinistra: 1,6 mt circa.

vasca dumper su rimorchio rallato



coclea dotata di sistema ad arganello per modificarne l'inclinazione e quindi l'altezza di scarico. La coclea è disponibile in nei diametri 150 e 200 mm



Capacità di scarico: dai 3 a 5 q.li al minuto  
Diametro coclea: 150 e 200 mm.  
Altezza di scarico da terra: 4,7 mt.

sponda laterale idraulica



a richiesta:  
colori  
metallizzati

serie big trailers 2020

vigneto

*Since 1960*

**ZACCARIA**  
QUALITY TRAILERS

▶▶▶ Nuovi modelli omologati "Mother Regulation"



**ZAM 240P03A BL**  
omologato  
**MOTHER REGULATION**  
24 Tons  
+ carico verticale

## ZAM 200 BL DOUBLE



## DUMPER BILATERALE ZAM 200 BL DOPPIA VASCA

### Dotazioni di serie:

Doppia vasca in acciaio inox AISI 304 fiorettato.  
Ribaltamento idraulico bilaterale vasche indipendenti.  
Soprasponda lato dx ad apertura idraulica a tenuta stagna.  
Sospensioni a balestra parabolica con bilancere e bielle di regolazione.  
Regolatore di frenata (con freno pneumatico).  
Assali industriali a 10 colonnette.  
Assi anteriore e posteriore autosterzanti.  
Barra fanali in acciaio inox.  
Tanica H2O in PVC. Parafanghi PVC.  
Piede idraulico. Cassetta attrezzi in PVC.  
Su **240 BL**: Luci di ingombro, Copri dadi ruota, Puntello di appoggio.

### Accessori a richiesta:

Doppia soprasponda ad apertura idraulica  
Centralina elettroidraulica con radiocomando.  
Tubo centrale sfilabile portatelo in acciaio inox.  
Correttore di sterzata.  
Copertura manuale in PVC.  
Copertura laterale a funzionamento pneumatico per 1 o 2 lati.  
Kit monitor/Telecamera

MODELLO	DIMENSIONI VASCA cm	SOPRA SPONDA H cm	SPONDA IDRAULICA H cm	VOLUME m <sup>3</sup>	N° ASSI	TARA Q.li	PORTATA Q.li	PNEUMATICI	FRENATURA	MASSE FRENO
ZAM 200 BLP DOUBLE	300x240x130 N° 2 VASCHE	48	48	20	3	55	200	385/55 R22,5 nuovi	pneumatica	406x120 10 Col.
ZAM 200 BLI DOUBLE									idraulica	
ZAM 240P03A BL DOUBLE	300x240x130 N° 2 VASCHE	48	48	20	3	58	240 + carico verticale	385/55 R22,5 nuovi	pneumatica	406x120 10 Col.

novità ▶





**ZAM 200 BL DOUBLE**  
con copertura in PVC manuale

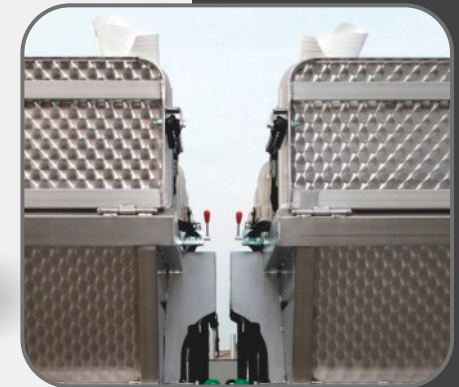

**ZAM 200 BL DOUBLE**  
- particolare -

## DATI TECNICI

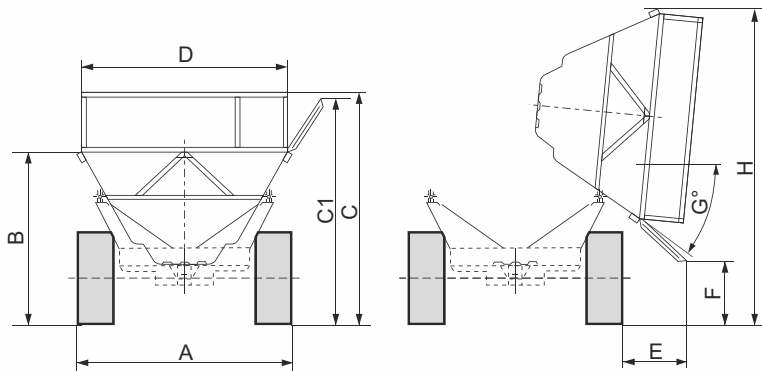

MODELLO	A mm	B mm	C mm	C1 mm	D mm	E mm	F mm	G gradi	H mm
ZAM 200 BL DOUBLE	2450	2000	2500	2400	2550	630	750	31	3600

"Dati validi anche per modelli omologati Mother Regulation"



Copertura laterale (solo lato Dx) a funzionamento pneumatico azionato da radiocomando.  
Anche nella versione apertura lato Dx e Sx.



**Centralina Elettroidraulica con radiocomando**

ZAM 200 BL



## DUMPER BILATERALE ZAM 200 BL ZAM 200 BL SUPER

### Dotazioni di serie:

- Vasca in acciaio inox AISI 304 fiorettato.
- Ribaltamento idraulico bilaterale.
- Soprasponda lato dx ad apertura idraulica a tenuta stagna.
- Sospensioni a balestra parabolica con bilancere e bielle di regolazione.
- Regolatore di frenata (con freni pneumatici).
- Assali industriali a 10 colonnette.
- Assi anteriore e posteriore autosterzanti.
- Barra fanali in acciaio inox.
- Tanica H20 in PVC. Parafanghi PVC.
- Piede idraulico. Cassetta attrezzi in PVC.

### Accessori a richiesta:

- Doppia soprasponda ad apertura idraulica
- Centralina elettroidraulica con radiocomando.
- Tubo centrale sfilabile portatelo in acciaio inox.
- Correttore di sterzata.
- Copertura manuale in PVC.
- Copertura laterale a funzionamento pneumatico.
- Kit monitor/Telecamera.

MODELLO	DIMENSIONI VASCA cm	SOPRA SPONDA H cm	SPONDA IDRAULICA H cm	VOLUME m <sup>3</sup>	N° ASSI	TARA Q.li	PORTATA Q.li	PNEUMATICI	FRENATURA	MASSE FRENO
ZAM 200 BLP	550x240x130	48	48	18	3	47	200	385/55 R22,5 nuovi	pneumatica	406x120 10 Col.
ZAM 200 BLI									idraulica	
ZAM 200 BLP SUPER	600x240x130	48	48	20	3	50	200	385/55 R22,5 nuovi	pneumatica	
ZAM 200 BLI SUPER									idraulica	



## DUMPER BILATERALE ZAM 240 BL ZAM 240 BL SUPER

### Dotazioni di serie:

Vasca in acciaio inox AISI 304 fiorettato.  
Ribaltamento idraulico bilaterale.  
Sopraspanda lato dx ad apertura idraulica a tenuta stagna.  
Sospensioni a balestra parabolica con bilancere e bielle di regolazione.  
Regolatore di frenata (con freni pneumatici).  
Assali industriali a 10 colonnette.  
Assi anteriore e posteriore autosterzanti.  
Barra fanali in acciaio inox.  
Tanica H2O in PVC. Parafanghi PVC.  
Piede idraulico. Cassetta attrezzi in PVC.  
Luci di ingombro.  
Copri dadi ruota.  
Puntello di appoggio.

### Accessori a richiesta:

Doppia sopraspanda ad apertura idraulica  
Centralina elettroidraulica con radiocomando.  
Tubo centrale sfilabile portatelo in acciaio inox.  
Correttore di sterzata.  
Copertura manuale in PVC.  
Copertura laterale a funzionamento pneumatico per 1 o 2 lati.  
Kit monitor/Telecamera.

omologati  
MOTHER REGULATION  
24 Tons  
+ carico verticale



ZAM 240 BL

novità ▶

MODELLO	DIMENSIONI VASCA cm	SOPRA SPONDA H cm	SPONDA IDRAULICA H cm	VOLUME m <sup>3</sup>	N° ASSI	TARA Q.li	PORTATA Q.li	PNEUMATICI	FRENATURA	MASSE FRENO
ZAM 240P03A BL	550x240x130	48	48	18	3	50	240 + carico verticale	385/55 R22,5 nuovi	pneumatica	406x120 10 Col.
ZAM 240P03A BL SUPER	600x240x130	48	48	20	3	53		385/55 R22,5 nuovi	pneumatica	





**ZAM 160 BL**

**omologati**  
**MOTHER REGULATION**  
**16 Tons**  
**+ carico verticale**

## **DUMPER BILATERALE ZAM 160 BL**

### **Dotazioni di serie:**

- Vasca in acciaio inox AISI 304 fioretato.
- Ribaltamento idraulico bilaterale.
- Soprasponda lato dx ad apertura idraulica a tenuta stagna.
- Sospensioni a balestra parabolica con bilancere.
- Regolatore di frenata.
- Asse posteriore autosterzante.
- Barra fanali in acciaio inox.
- Tanica H2O in PVC.
- Parafanghi PVC.
- Piede idraulico. Cassetta attrezzi in PVC.
- Rialzo sponde H 48 cm.
- Luci di ingombro.
- Copri dadi ruota.
- Puntello di appoggio.

### **Accessori a richiesta:**

- Doppia soprasponda ad apertura idraulica
- Centralina elettroidraulica con radiocomando.
- Tubo centrale sfilabile portatelo in acciaio inox.
- Correttore di sterzata. Copertura manuale in PVC.
- Copertura laterale a funzionamento pneumatico per 1 o 2 lati.
- Kit monitor/Telecamera.

**novità ▶**

MODELLO	DIMENSIONI VASCA cm	SOPRA SPONDA H cm	SPONDA IDRAULICA H cm	VOLUME m <sup>3</sup>	N° ASSI	TARA Q.li	PORTATA Q.li	PNEUMATICI	FRENATURA	MASSE FRENO
ZAM 160P02A BL	500x240x130	48	48	16,5	2	42	<b>160 + carico verticale</b>	385/55 R22,5 nuovi	pneumatica	406x120 10 Col.
ZAM 160P02A BL SUPER	550x240x130	48	48	18	2	44				



ZAM 140 BL



ZAM 120 BL  
con copertura a  
funzionamento  
pneumatico

## DUMPER BILATERALE ZAM 120 BL / ZAM 140 BL

### Dotazioni di serie:

Vasca in acciaio inox AISI 304 fioretato.  
Ribaltamento idraulico bilaterale.

**Mod. 120 BL ECO** di serie: piede manuale, assali fissi, **senza sponda idraulica laterale**. Sospensioni a balestra parabolica con bilancere. Parafanghi e Cassetta in PVC. Barra fanali zincata.

Su tutti gli altri modelli di serie:  
Soprasponda lato dx ad apertura idraulica a tenuta stagna.  
Sospensioni a balestra parabolica con bilancere. Regolatore di frenata con freno pneumatico. Asse posteriore autosterzante. Barra fanali in acciaio inox. Tanica H2O in PVC. Parafanghi PVC. Piede idraulico. Cassetta attrezzi in PVC. Rialzo sponde H 48 cm.

### Accessori a richiesta:

Doppia soprasponda ad apertura idraulica  
Centralina elettroidraulica con radiocomando.  
Tubo centrale sfilabile portatelo in acciaio inox.  
Correttore di sterzata. Copertura manuale in PVC.  
Copertura laterale a funzionamento pneumatico.  
Kit monitor/Telecamera.  
Piede idraulico su ZAM 120 ECO

MODELLO	DIMENSIONI VASCA cm	SOPRA SPONDA H cm	SPONDA IDRAULICA H cm	VOLUME m <sup>3</sup>	N° ASSI	TARA Q.li	PORTATA Q.li	PNEUMATICI	FRENATURA	MASSE FRENO
ZAM 120 BLP ECO	450x220x120	20	-	10,5	2	26	120	385/55 R19,5 seminuovi	pneumatica	300x90 8 Col.
ZAM 120 BLI ECO									idraulica	
ZAM 120 BLP	450x220x120	48	48	13	2	29	120	385/55 R19,5 nuovi	pneumatica	
ZAM 120 BLI									idraulica	
ZAM 140 BL45P	450x220x120	48	48	13	2	32	140	385/55 R22,5 nuovi	pneumatica	400x80 10 Col.
ZAM 140 BL45I									idraulica	
ZAM 140 BL50P	500x240x130	48	48	16,5	2	39	140		pneumatica	
ZAM 140 BL50I									idraulica	
ZAM 140 BLP	550x240x130	48	48	18	2	41	140	385/55 R22,5 nuovi	pneumatica	406x120 10 Col.
ZAM 140 BLI									idraulica	





**ZAM 60 BL**

Il nostro Ufficio Tecnico progetta con software di calcolo e disegno 3D allestimenti «vigneto» personalizzati. Un Ufficio dedicato collauda Unici Esemplari, su normative italiane ed europee.

## DUMPER BILATERALE ZAM 60 BL

### Dotazioni di serie:

Vasca in acciaio inox AISI 304 fioretato.  
Ribaltamento idraulico bilaterale.  
Sponde Fisse (**senza sponda idraulica laterale**).  
Barra fanali in acciaio inox. Tanica H2O in PVC.  
Parafanghi PVC. Piedino a manovella.  
Cassetta attrezzi in PVC.

### Accessori a richiesta:

Tubo centrale sfilabile.  
Portatelo in acciaio inox.  
Copertura manuale in PVC.

MODELLO	DIMENSIONI VASCA cm	SOPRA SPONDA H cm	SPONDA IDRAULICA H cm	VOLUME m <sup>3</sup>	N° ASSI	TARA Q.li	PORTATA Q.li	PNEUMATICI	FRENATURA	MASSE FRENO
ZAM 60 BLP	390x210x120	20	-	6,5	1	15	60	355/50 R22,5 seminuovi	idraulica	300x90





Copertura laterale (solo lato Dx)  
a funzionamento pneumatico  
azionato da radiocomando.

Anche nella versione apertura lato Dx e Sx.



Cassetta Attrezzi  
e Tanica in PVC

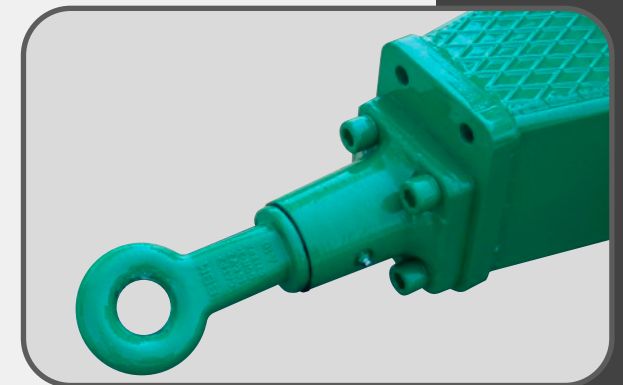

Occhione Imbullonato  
su tutte le vasche

## PNEUMATICI

Pneumatici nuovi  
355/50 R22,5

Altezza 930; Larghezza 355



Pneumatici seminuovi  
355/50 R22,5

Altezza 930; Larghezza 355



Pneumatici nuovi  
385/55 R22,5

Altezza 1000; Larghezza 385



Pneumatici seminuovi  
385/55 R19,5

Altezza 920; Larghezza 385



# vigneto

9



**DUMPER MONOASSE  
ZAM 60/70 D**  
(da 9 a 12 metri cubi, omologati 60 q.li)



**ZAM 120 /140 2A con Vasca Inox rimovibile**



**RIMORCHIO DUE ASSI  
CON RALLA**  
(da 120 a 140 q.li)



**DUMPER  
MONOASSE  
ZAM 25/40/50 D**  
(da 25 a 50 q.li)

## DATI TECNICI

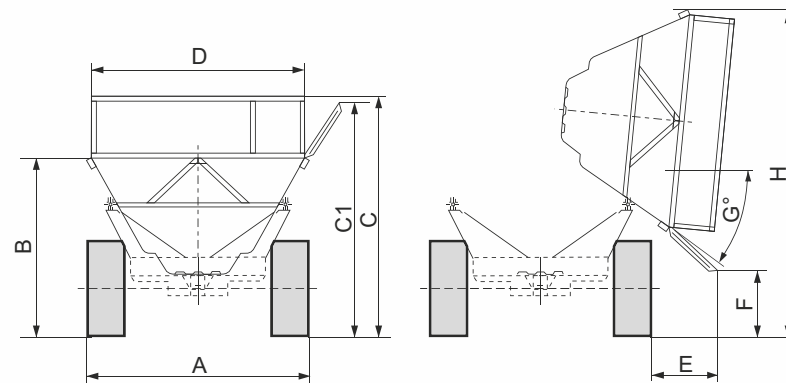

MODELLO Model	A mm	B mm	C mm	C1 mm	D mm	E mm	F mm	G gradi	H mm
ZAM 60 BL	2100	1750	1950	-	2250	550	950	35	3300
ZAM 120 BL ECO	2250	1800	2000	-	2350	450	950	32	3350
ZAM 120 BL	2250	1800	2300	2200	2350	600	650	32	3350
ZAM 140 BL 45	2300	1850	2350	2250	2350	600	700	32	3400
ZAM 140 BL 50	2300	2000	2500	2400	2550	700	750	31	3600
ZAM 140 BL ZAM 160 BL 50 ZAM 160 BL 55 ZAM 200 BL ZAM 200 BL SUPER ZAM 240 BL 55 ZAM 240 BL 60	2450	2000	2500	2400	2550	630	750	31	3600

"Dati validi anche per modelli omologati Mother Regulation"



Since 1960

# ZACCARIA

QUALITY TRAILERS

## Gamma 2018

### Monoassi



### 2 - 3 Assi



### Rimorchi Forestali



### Zootecnia



### Carrelli



### Bilaterali



### Dumper



### Rimorchi speciali



- 60 anni di esperienza

- Più di 30.000 rimorchi venduti

- Oltre 100 modelli in produzione

- 6 premi per novità tecnica Eima





# ZACCARIA

QUALITY TRAILERS



zaccariamorchi.com



ZACCARIA SRL

Via Enrico Fermi, 350

I - 41055 Montese (Modena) - Italy

Tel. +39 (0)59 981750

Fax: +39 (0)59 982353

[www.zaccariamorchi.com](http://www.zaccariamorchi.com)

[info@zaccariamorchi.com](mailto:info@zaccariamorchi.com)

 [www.facebook.com/zaccariamorchi](http://www.facebook.com/zaccariamorchi)

 [www.linkedin.com/company/zaccaria-srl](http://www.linkedin.com/company/zaccaria-srl)

 [www.youtube.com/zaccariatrailers](http://www.youtube.com/zaccariatrailers)



scansiona il QR CODE  
per visualizzare  
i nostri VIDEO  
[zaccaria trailers youtube](http://zaccaria trailers youtube)

## Filiali e Depositi:

I - 41015 Nonantola (Modena)

Via Zuccola, 12 - Italy

